

FUSIL SEMI-AUTOMATIQUE

MANUEL D'UTILISATION

Table des matières

Avertissement, Précaution et Avis.....	1
Règles de sécurité de base	4
Caractéristiques techniques	9
Nomenclature	14
Montage	18
Contrôle de l'arme déchargée	25
Utilisation	27
Démontage	35
Entretien	39
Remontage	41
Accessoires et réglages.....	45
Chokes	45
Réglage de la pente et avantage de la crosse	51
B-Lock cap	64
Bande B-Fast	66
Stockage	69
Garantie	69

Les avertissements, les précautions et les avis sont définis ci-après.

 **AVERTISSEMENT**

L'OBJECTIF D'UN AVERTISSEMENT EST D'ATTIRER VOTRE ATTENTION SUR UNE SITUATION DE DANGER POTENTIEL QUI POURRAIT PROVOQUER DES DOMMAGES CORPORELS.

 **PRÉCAUTION**

Une PRÉCAUTION concerne les dommages matériels potentiels.

 **Avis**

Un AVIS met en évidence des procédures et des déclarations qu'il faut distinguer du texte général.

Les indications « droite/gauche » se réfèrent toujours au fusil idéalement épaulé par l'utilisateur.

Le texte et les illustrations peuvent subir des modifications sans obligation de préavis.

 **AVERTISSEMENT**

CE MANUEL CONTIENT DES AVERTISSEMENTS IMPORTANTS QU'IL FAUT AVOIR COMPRIS AVANT D'UTILISER CETTE ARME.

CONSERVER CET EXEMPLAIRE DU MANUEL D'INSTRUCTIONS POUR LES CONSULTATIONS FUTURES. TOUJOURS FOURNIR UN EXEMPLAIRE DU MANUEL EN CAS DE CESSIION DU FUSIL. SI L'ARME EST PRÊTÉE, CONFIEE OU VENDUE À UNE AUTRE PERSONNE, FOURNIR ÉGALEMENT LE MANUEL D'INSTRUCTIONS COMME RÉFÉRENCE POUR LES ASPECTS LIÉS À LA SÉCURITÉ ET AU FONCTIONNEMENT.

 **AVERTISSEMENT**

EN CAS D'USAGE IMPROPRE, LES ARMES PEUVENT ÊTRE DANGEREUSES ET PROVOQUER POTENTIELLEMENT DE GRAVES BLESSURES, DES DOMMAGES MATÉRIELS, VOIRE LA MORT. LES CONSIGNES DE SÉCURITÉ SUIVANTES ONT POUR BUT DE RAPPELER QUE VOUS ÊTES RESPONSABLES DE LA SÉCURITÉ DE VOTRE ARME.

 **AVERTISSEMENT**

TOUJOURS CONTRÔLER QUE LA SÛRETÉ EST CORRECTEMENT ENCLENCHÉE JUSQU'AU MOMENT DE TIRER. LIRE ATTENTIVEMENT LE CHAPITRE « SÛRETÉ » DE CE MANUEL AVANT DE COMMENCER À MANIPULER L'ARME.

 **AVERTISSEMENT**

LIRE ATTENTIVEMENT TOUTES LES PARTIES DU MANUEL AVANT D'UTILISER CETTE ARME. S'ASSURER QUE TOUTE PERSONNE UTILISANT CETTE ARME OU POUVANT Y AVOIR ACCÈS AIT LU ET COMPRIS PARFAITEMENT TOUTES LES INSTRUCTIONS FIGURANT DANS CE MANUEL AVANT D'UTILISER L'ARME OU D'Y AVOIR ACCÈS.

NOUS CONSEILLONS D'UTILISER DES PIÈCES DE RECHANGE ET DES ACCESSOIRES ORIGINAUX BERETTA. L'UTILISATION DE PIÈCES DE RECHANGE ET D'ACCESSOIRES DIFFÉRENTS DE CEUX DU FABRICANT POURRAIT PROVOQUER DES DYSFONCTIONNEMENTS ET/OU DES PANNES NON COUVERTS PAR LA GARANTIE BERETTA.



Le Fabricant et/ou ses Distributeurs officiels locaux n'assument aucune responsabilité en cas de mauvais fonctionnement du produit ou de dommages corporels ou matériels provoqués entièrement ou en partie par un usage criminel ou négligent du produit, à une manipulation impropre ou imprudente, à des modifications non autorisées, à l'utilisation de munitions défectueuses, impropres, chargées à la main, rechargées ou reconstruites, à un abus ou à de la négligence durant l'utilisation du produit ou à d'autres facteurs non soumis au contrôle direct et immédiat du fabricant.

Outre les Consignes de sécurité de base, ce manuel contient d'autres règles de sécurité concernant les opérations de chargement, de déchargement, de démontage, de montage et d'utilisation de cette arme.

RÈGLES DE SÉCURITÉ DE BASE

1. NE POINTEZ JAMAIS LE FUSIL VERS UNE DIRECTION QUI POURRAIT S'AVÉRER DANGEREUSE.

Ne dirigez jamais un fusil vers une partie de votre corps ou vers une tierce personne. Ce point est particulièrement important au chargement ou au déchargement du fusil. Lorsque vous visez une cible, il faut savoir ce qui se trouve derrière.



Certaines balles sont capables de parcourir bien plus d'un kilomètre. Si vous ratez la cible ou si la balle la traverse, il est de votre responsabilité de vous assurer que le coup n'entraîne pas de dommages corporels et matériels involontaires.

2. MANIPULEZ TOUJOURS LE FUSIL COMME S'IL ÉTAIT CHARGÉ.

Ne supposez jamais qu'un fusil est déchargé. Le seul moyen de vous assurer que le fusil ne contient pas de cartouches est d'examiner visuellement et physiquement l'intérieur de la chambre. L'extraction ou le désapprovisionnement du chargeur ne garantissent pas que le fusil soit déchargé ou qu'elle ne puisse pas tirer. Les fusils et les carabines peuvent être vérifiés en réalisant des cycles de fonctionnement ou en retirant toutes les cartouches, puis en contrôlant que la chambre est vide.

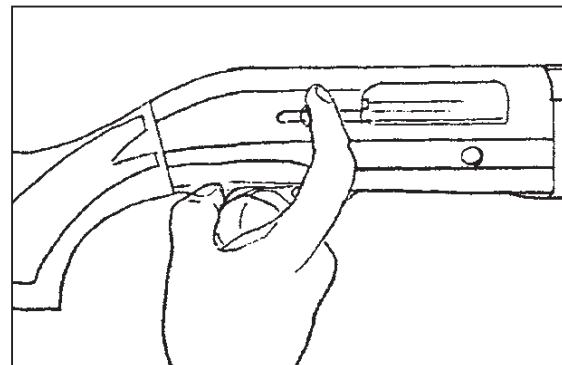
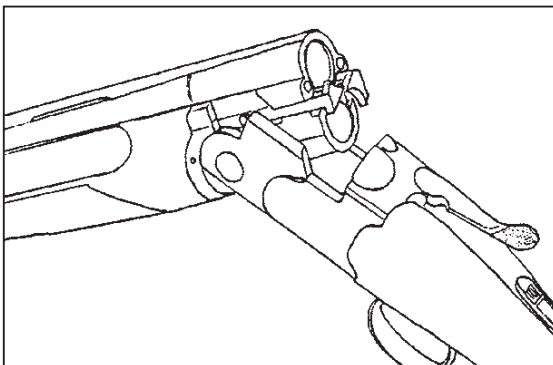
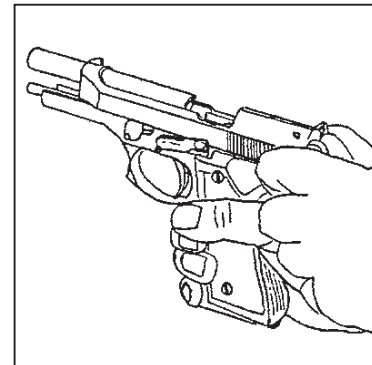

3. RANGEZ VOTRE FUSIL HORS DE PORTÉE DES ENFANTS.

Il est de la responsabilité du propriétaire du fusil de faire en sorte que les enfants, les mineurs de moins de 18 ans ou toute autre personne non autorisée n'y aient accès. Pour réduire le risque d'accident pouvant impliquer des enfants, déchargez le fusil, mettez-le sous clé et entreposez les munitions séparément, également sous clé. Il faut savoir que les dispositifs étudiés pour éviter les accidents, tels que les verrous à câble, les bouchons de chambres, etc. ne suffisent pas toujours à empêcher une mauvaise utilisation de votre fusil par une personne mal intentionnée. Préférez les armoires métalliques pour entreposer les fusils et réduire les risques d'une utilisation mal intentionnée du fusil de la part d'un enfant ou d'une personne non autorisée.

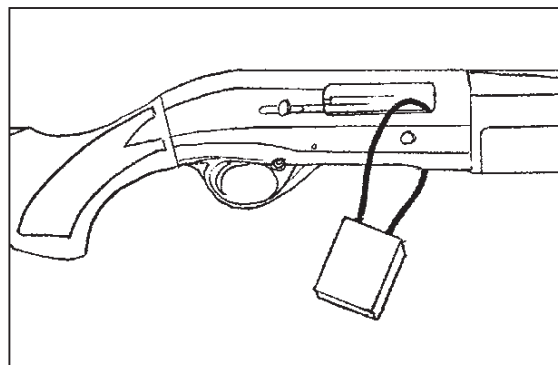
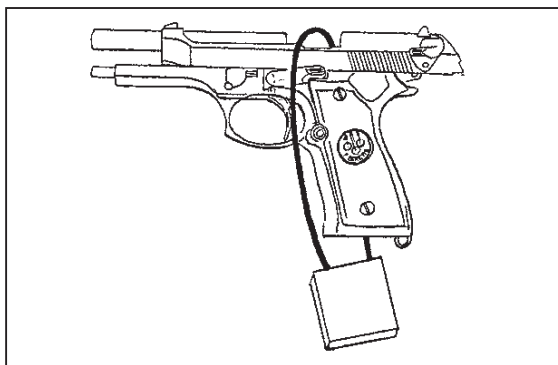

4. NE TIREZ JAMAIS EN DIRECTION DE L'EAU OU D'UNE SURFACE DURE.

Tirer en direction de l'eau, d'un rocher ou de toute autre surface dure augmente les risques de ricochets ou de fragmentation du projectile, et de déviation des plombs qui pourraient atteindre une cible autre que celle visée.



5. ASSUREZ-VOUS DE BIEN CONNAÎTRE LES DISPOSITIFS DE SÉCURITÉ DU FUSIL QUE VOUS UTILISEZ, MAIS N'OUBLIEZ JAMAIS QUE CES DISPOSITIFS NE REMPLACENT PAS LES CONSIGNES DE SÉCURITÉ ET DE MANIPULATION.

Il ne faut jamais compter sur un dispositif de sécurité pour prévenir un accident. Vous devez impérativement connaître et utiliser les dispositifs de sécurité spécifiques du fusil que vous manipulez, mais la meilleure façon de prévenir les accidents est de suivre la procédure de manipulation en sécurité décrite dans ces normes et dans cette notice. Pour mieux vous familiariser à l'usage des armes, il est conseillé de suivre un cours de maniement et de sécurité, prodigué par un expert en armes.

6. ENTRETENEZ VOTRE FUSIL.

Lorsque vous entreposez et transportez votre fusil, protégez les pièces mécaniques de la poussière et de la saleté. Nettoyez et lubrifiez régulièrement votre fusil, en suivant les instructions de ce manuel, après chaque utilisation et, pour le moins, aux intervalles prescrits, afin d'éviter la corrosion, les détériorations du canon et l'accumulation de saleté qui peuvent gêner le bon fonctionnement du fusil en cas d'urgence. Vérifiez toujours que le canon et la ou les chambres sont propres et ne présentent pas d'obstructions avant de charger le fusil. Tirer avec une obstruction du canon ou de la chambre risque de provoquer un éclatement du fusil et de blesser grièvement le tireur et les personnes se trouvant à proximité. Si vous notez un bruit insolite lors du tir, arrêtez immédiatement de tirer, engagez la sûreté et déchargez le fusil. Vérifiez ensuite que la chambre et le canon ne présentent pas d'obstructions ou bien ne contiennent pas de projectiles bloqués à cause de munitions défectueuses ou anormales.

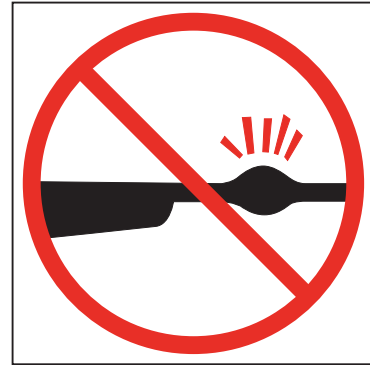

7. UTILISEZ DES MUNITIONS APPROPRIÉES.

N'utilisez que des munitions neuves et fabriquées selon les normes CIP (Europe) et SAAMI® (États Unis). Vérifiez que la cartouche est du bon calibre et appropriée au fusil utilisé. Le calibre du fusil est clairement indiqué sur le canon des fusils et sur la glissière ou le canon des pistolets. L'utilisation de munitions rechargées ou reconstituées peut facilement faire augmenter la pression et provoquer la rupture du culot de la cartouche et d'autres défauts, qui pourraient détériorer le fusil et blesser le tireur et ceux qui se trouvent à proximité.

8. PORTEZ TOUJOURS DES LUNETTES DE SÉCURITÉ ET DES PROTECTIONS ACOUSTIQUES LORS DU TIR.

Le risque que des gaz, de la poudre ou des fragments de métal soient projetés en arrière et blessent le tireur sont assez rares, mais les blessures infligées en de telles circonstances sont très graves et peuvent faire perdre la vue. Un tireur doit toujours porter des lunettes de tir de sécurité résistant aux impacts. Un casque ou des bouchons d'oreille antibruit réduisent les risques de détérioration de l'ouïe lors de séances de tir prolongées.



9. NE GRIMPEZ JAMAIS DANS UN ARBRE, N'ENJAMBEZ JAMAIS UNE BARRIÈRE OU UN OBSTACLE AVEC LE FUSIL CHARGÉ.

Ouvrez et videz toujours la chambre ou les chambres du fusil et insérez la sûreté avant de grimper sur un arbre ou d'en descendre, avant d'enjamber une haie ou de sauter par dessus un fossé ou tout autre obstacle. Ne poussez ni ne tirez jamais le fusil chargé vers vous ou vers un tiers. Avant de remettre le fusil à un tiers, déchargez-le, vérifiez, à la vue et au toucher, que le chargeur, le tube magasin et les chambres sont vides et que le fusil est ouvert. Ne prenez jamais en main le fusil d'une tierce personne s'il n'a pas, tout d'abord, été déchargé et contrôlé, à la vue et au toucher, afin de vous assurer qu'il est bien déchargé. Demandez que l'on vous remette le fusil ouvert.



10. ÉVITEZ LES BOISSONS ALCOOLISÉES OU LES MÉDICAMENTS QUI POURRAIENT RÉDUIRE VOTRE FACULTÉ DE JUGEMENT ET VOS RÉFLEXES LORS DU TIR.

Ne buvez jamais d'alcool avant d'utiliser le fusil. Si vous êtes sous l'effet de médicaments pouvant ralentir votre capacité motrice ou votre faculté de jugement, évitez toute manipulation du fusil.



11. NE TRANSPORTEZ JAMAIS LE FUSIL CHARGÉ.

Déchargez toujours le fusil avant de le placer à bord d'un véhicule (chambre, chargeur - magasin vides). Les chasseurs et les tireurs ne doivent charger leurs fusils que lorsqu'ils sont arrivés à destination. Si vous portez le fusil pour votre protection personnelle, laissez la chambre vide afin de réduire les risques de départ accidentel du coup.



12. EXPOSITION AU PLOMB.

Tirer dans des lieux peu ventilés, nettoyer le fusil ou manier des cartouches peut provoquer une exposition au plomb et à d'autres substances que l'on considère comme cause possible des malformations génétiques, de dommages à l'appareil reproducteur et d'autres lésions physiques graves. Utilisez toujours le fusil dans un lieu correctement ventilé. Lavez-vous soigneusement les mains après une exposition à ces substances.



Il est de VOTRE responsabilité de connaître et de respecter les lois locales et nationales réglementant la vente, le transport et l'emploi du fusil.

AVERTISSEMENT

CE FUSIL PEUT VOUS TUER ET TUER D'AUTRES PERSONNES!

SOYEZ TOUJOURS TRÈS ATTENTIF EN MANIPULANT VOTRE FUSIL.

UN ACCIDENT EST PRESQUE TOUJOURS LE RÉSULTAT D'UNE INOBSERVATION DES CONSIGNES DE SÉCURITÉ ET D'UNE MAUVAISE MANIPULATION.

SUIVRE SCRUPULEUSEMENT LES CONSIGNES DE SÉCURITÉ INDIQUÉES CI-DESSUS AVANT D'UTILISER LE FUSIL ET D'EFFECTUER UNE OPÉRATION QUELCONQUE DÉCRITE DANS CE MANUEL.

AVERTISSEMENT

BERETTA N'ASSUME AUCUNE RESPONSABILITÉ EN CAS DE BLESSURES CORPORELLES OU DE DOMMAGES MATÉRIELS PROVOQUÉS PAR UNE MANIPULATION IMPROPRE OU IMPRUDENTE DE L'ARME ET PAR DES TIRS INTENTIONNELS OU ACCIDENTELS.

CARACTÉRISTIQUES TECHNIQUES

Modèle A400

Modèle A350

Modèle 1301

Modèle A300 OUTLANDER



Veillez vous référer à les rubriques "ARMES - FUSILS -SEMI-AUTOMATIQUES" du site Internet de Beretta www.beretta.com pour les dernières mises à jour de la gamme.

Modèle A400	Caractéristiques					Grosse				Autre		Canons disponibles										Chokes Type utilisable			
	Calibre	Chambre de cartouche	Avec soupape	Tube-magasin passant	Couleur/finition du boîtier de carcasse	Base	KICK-OFF	KICK-OFF PLUS	KICK-OFF M (Mega)	KICK-OFF PLUS (Wood)	B-LOK	GUNPOD	Ready for GUNPOD	SLUG 56 cm (22")	SLUG 61 cm (24")	47 cm (18.5")	53 cm (21")	61 cm (24")	66 cm (26")	71 cm (28")	76 cm (30")		81 cm (32")	86 cm (34")	
Xplor Action	12	3"	•		A	•	•				•	•	•	•	•			•	•	•	•	•	•	•	OCHP
Xplor Action	20	3"			A	•	•					•	•					•	•	•	•	•	•	•	OCHP
Xplor Action	28	2" ^{3/4}			A	•													•	•	•				OCHP
Ultralite	12	3"	•		B	•	•					•	•					•	•	•	•	•	•	•	OCHP
Upland	12	3"	•		C	•							•					•	•	•	•	•	•	•	OCHP
Upland	20	3"			C	•								•				•	•	•	•	•	•	•	OCHP
Upland	28	3"	•		C	•																			OCHP

Légende:

A: anodisée bronze**B:** anodisée noir**C:** nickelée**D:** Cerakote® et/ou Camo**E:** anodisée noir ou Camo**F:** anodisée bleu**G:** anodisée noir ou Cerakote®**H:** Aqua Tech Shield couleur Grey (gris) ou Green (vert) ou Camouflage

Modèle	Caractéristiques					Grosse				Autre		Canons disponibles										Chokes			
	Calibre	Chambre de cartouche	Avec soupape	Tube-magasin passant	Couleur/finition du boîtier de carcasse	Base	KICK-OFF	KICK-OFF PLUS	KICK-OFF M (Mega)	KICK-OFF PLUS (Wood)	B-LOK	GUNPOD	Ready for GUNPOD	SLUG 56 cm (22")	SLUG 61 cm (24")	47 cm (18.5")	53 cm (21")	61 cm (24")	66 cm (26")	71 cm (28")	76 cm (30")		81 cm (32")	86 cm (34")	Type utilisable
Xtreme Plus	12	3"1/2	•	•	D		•	•	•		•								•	•	•			OCHP	
Xtreme Plus	20	3"	•	•	H					•									•	•	•			OCHP	
Xtreme Plus Left Handed	12	3"1/2	•	•	D		•	•	•		•								•	•	•			OCHP	
Lite	12	3"	•	•	E							•							•	•	•			OCHP	
Lite Left Handed	12	3"	•	•	E		•	•	•			•							•	•	•			OCHP	
Lite	20	3"		•	E							•							•	•	•			OCHP	
Lite Compact	20	3"		•	B	•						•							•	•	•			OCHP	

Légende:

A: anodisée bronze**B:** anodisée noir**C:** nickelée**G:** anodisée noir ou Cerakote®**D:** Cerakote® et/ou Camo**H:** Aqua Tech Shield couleur Grey (gris) ou Green (vert) ou Camouflage

Modèle	Caractéristiques					Crosse				Autre		Canons disponibles										Chokes		
	Calibre	Chambre de cartouche	Avec soupape	Tube-magasin passant	Couleur/finition du boîtier de carcase	Base	KICK-OFF	KICK-OFF PLUS	KICK-OFF M (Mega)	KICK-OFF PLUS (Wood)	B-LOK	GUNPOD	Ready for GUNPOD	SLUG 56 cm (22")	SLUG 61 cm (24")	47 cm (18.5")	53 cm (21")	61 cm (24")	66 cm (26")	71 cm (28")	76 cm (30")		81 cm (32")	86 cm (34")
Xcell Sporting/Black Edition	12	3"	•		F	•	•				•	•								•	•			OCHP
Xcell Sporting	20	3"			F	•	•													•	•			OCHP
Xcell Parallel Target	12	3"	•		F		•					•									•	•		OCHP
Xcell Multitarget	12	3"	•		C	•	•														•	•		OCHP
Modèle A350																								
Xtreme	12	3" ^{1/2}	•	•	E	•	•														•			OCHP

Légende:

A: anodisée bronze**B:** anodisée noir**C:** nickelée**D:** Cerakote® et/ou Camo**E:** anodisée noir ou Camo**F:** anodisée bleu**G:** anodisée noir ou Cerakote®**H:** Aqua Tech Shield couleur Grey (gris) ou Green (vert) ou Camouflage

	Caractéristiques					Grosse				Autre		Canons disponibles										Chokes			
	Calibre	Chambre de cartouche	Avec soupape	Tube-magasin passant	Couleur/finition du boîtier de carcase	Base	KICK-OFF	KICK-OFF PLUS	KICK-OFF M (Mega)	KICK-OFF PLUS (Wood)	B-LOK	GUNPOD	Ready for GUNPOD	SLUG 56 cm (22")	SLUG 61 cm (24")	47 cm (18.5")	53 cm (21")	61 cm (24")	66 cm (26")	71 cm (28")	76 cm (30")	81 cm (32")	86 cm (34")	Type utilisable	
Modèle 1301																									
Tactical	12	3"	•	•	G	•										•									Fisso CIL OCHP
Competition	12	3"	•	•	B	•											•	•							OCHP
Competition Pro	12	3"	•		F		•										•	•							OCHP
Modèle A300 OUTLANDER																									
Wood	12	3"	•		B	•												•	•	•	•				MC
Syntetic	12	3"	•		E	•												•	•	•	•				MC

Légende:

A: anodisée bronze**B:** anodisée noir**C:** nickelée**D:** Cerakote® et/ou Camo**E:** anodisée noir ou Camo**F:** anodisée bleu**G:** anodisée noir ou Cerakote®**H:** Aqua Tech Shield couleur Grey (gris) ou Green (vert) ou Camouflage

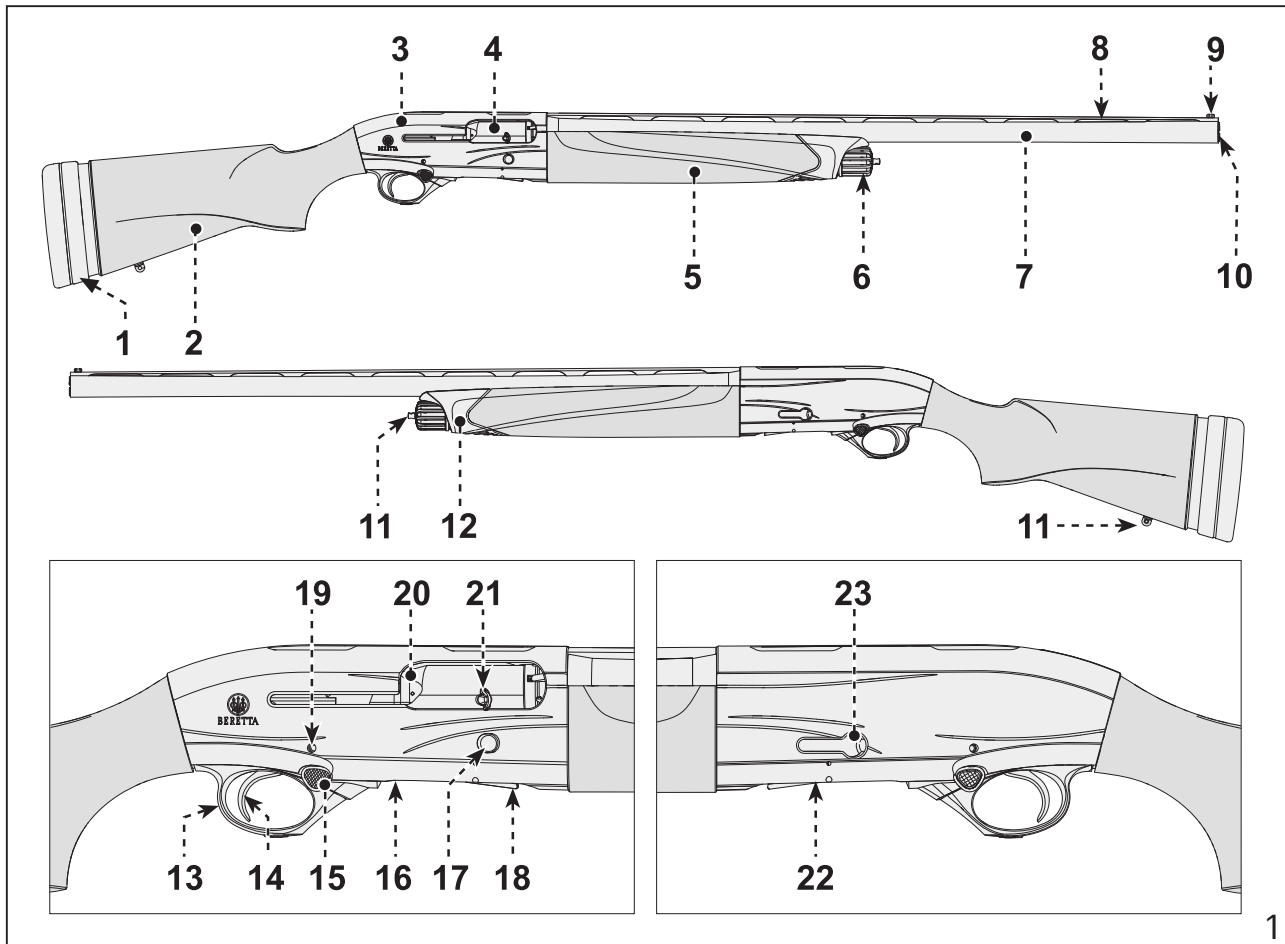

NOMENCLATURE (FIGURES 1 - 1.1 - 1.2)

- | | |
|--|---------------------------------------|
| 1 plaque de recul avec kick off (si prévu) | 18 élévateur |
| 2 crosse | 19 goupille de fixation du garde-main |
| 3 carcasse | 20 fenêtre d'expulsion |
| 4 ensemble de la culasse mobile | 21 levier d'armement |
| 5 devant | 22 fenêtre d'alimentation |
| 6 bouchon avant | 23 cut-off (si prévu) |
| 7 canon | 24 frette du canon |
| 8 bande supérieure | 25 piston d'emprunt de gaz |
| 9 guidon | 26 cylindre d'emprunt de gaz |
| 10 tranche de volée | 27 groupe de la soupape |
| 11 fixation grenadière porte-bretelle | 28 choke |
| 12 calotte de la grille d'évacuation | 29 clé du choke |
| 13 garde-main | 30 tête de la culasse mobile |
| 14 détente | 31 groupe coulissant |
| 15 bouton de sûreté | 32 tube-magasin |
| 16 arrêtoir de l'élévateur | 33 réducteur 2+1 |
| 17 bouton de déverrouillage de la culasse mobile | 34 tube-magasin passant |
| | 35 bouchon avant |

Avec soupape

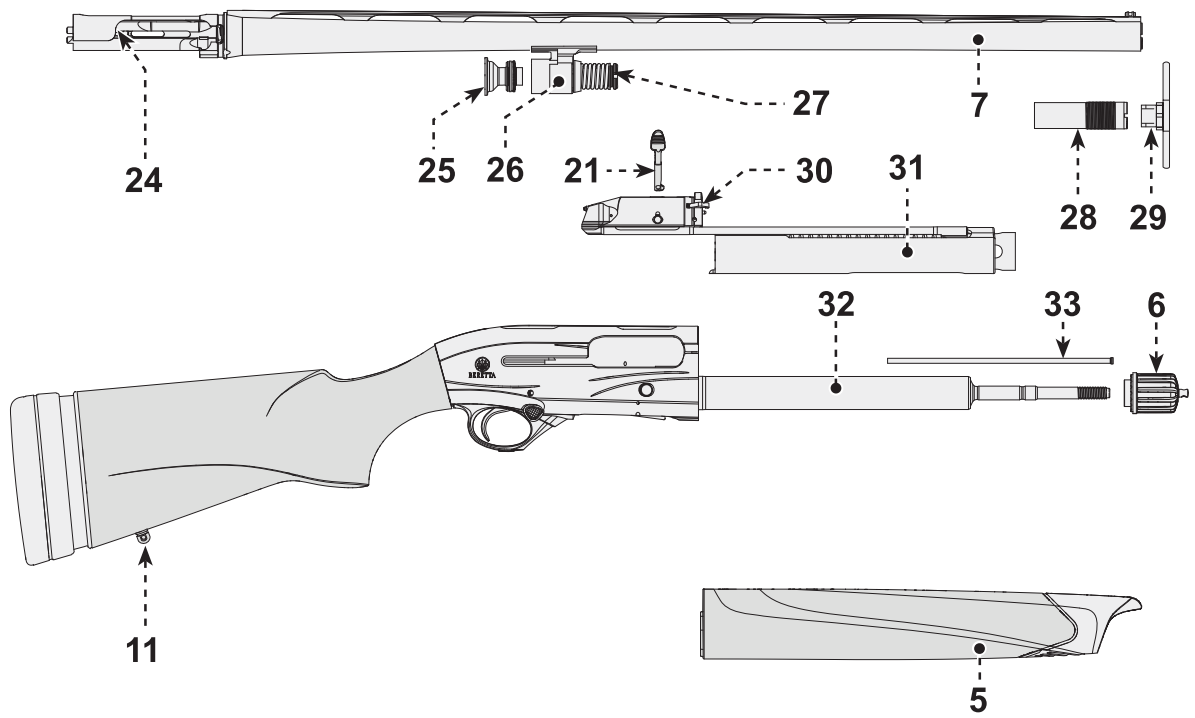

1.1

Avec soupape - tube-magasin passant

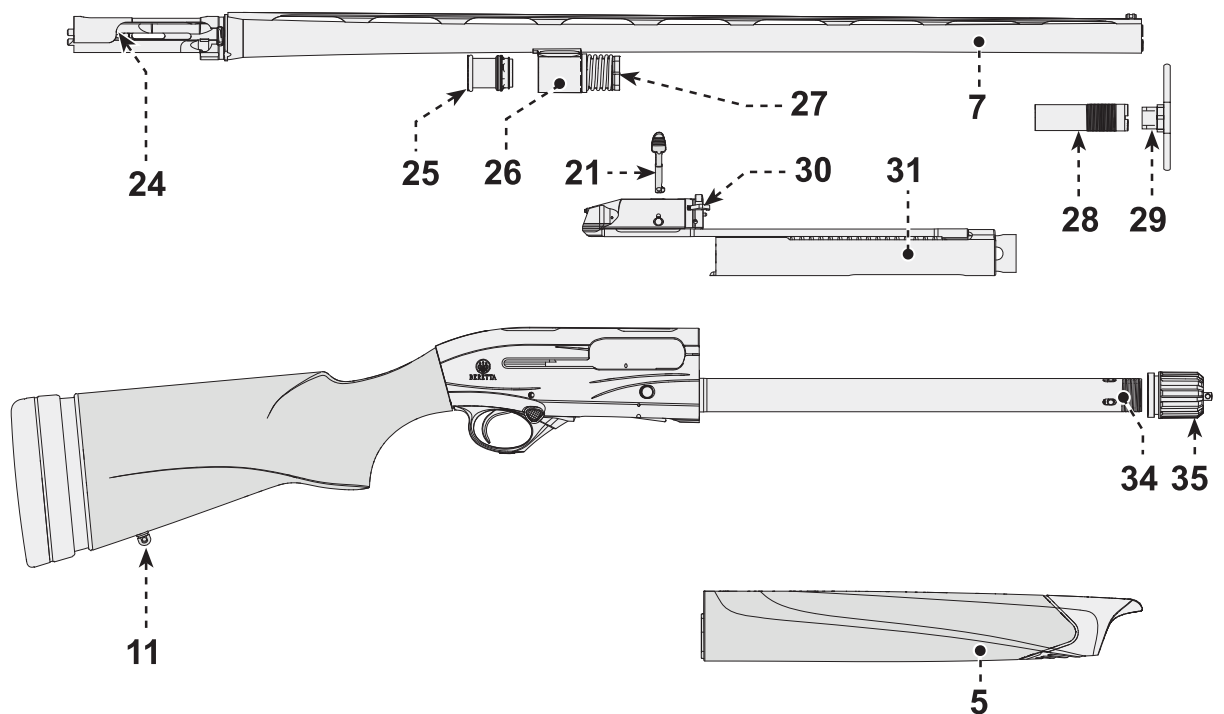

1.2

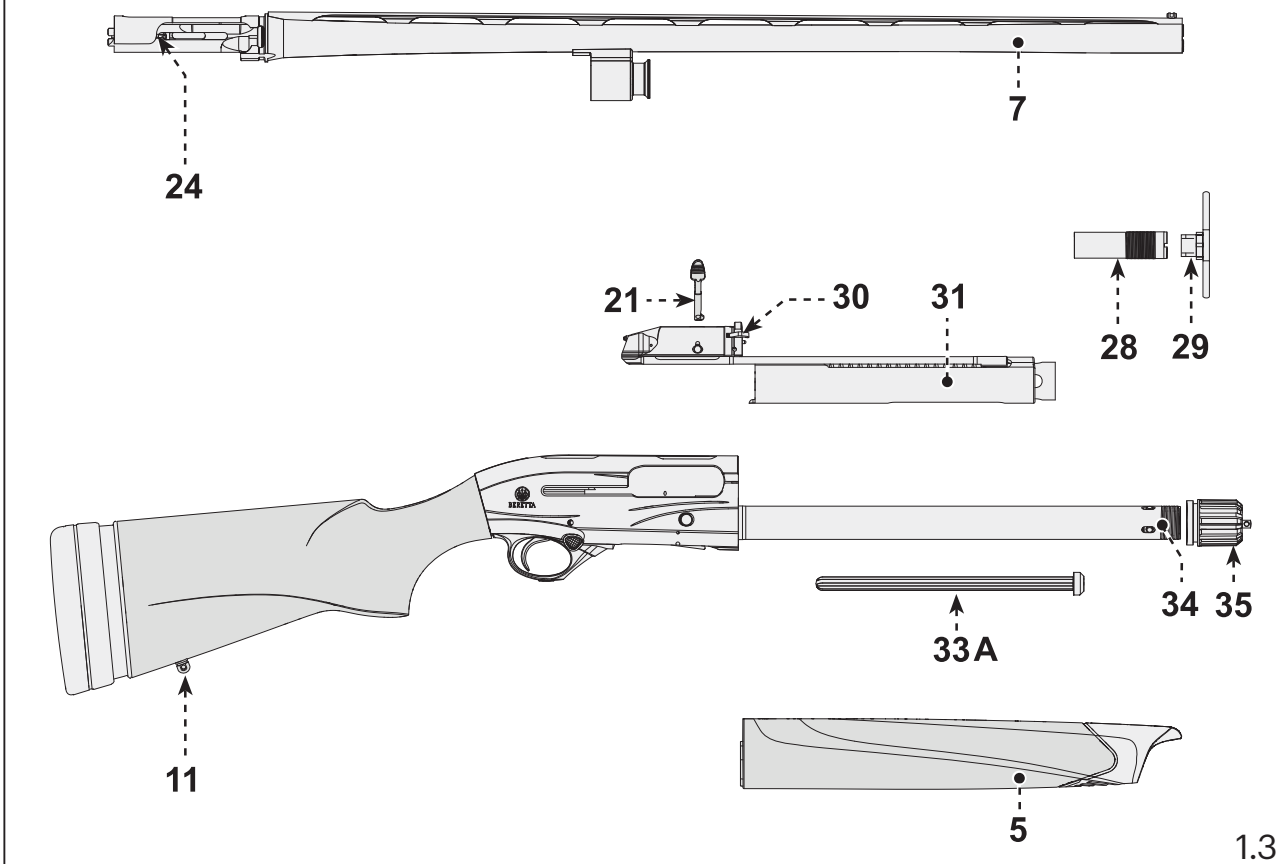
Tube-magasin passant**NOMENCLATURE (FIGURES 1 - 1.3 - 1.4 - 1.5)**

1	plaque de recul avec kick off (si prévu)	19	goupille de fixation du garde-main
2	crose	20	fenêtre d'expulsion
3	carcasse	21	levier d'armement
4	ensemble de la culasse mobile	22	fenêtre d'alimentation
5	devant	23	cut-off (si prévu)
6	bouchon avant	24	frette du canon
7	canon	25	piston d'emprunt de gaz
8	bande supérieure	26	cylindre d'emprunt de gaz
9	guidon	27	groupe de la soupape
10	tranche de volée	28	choke
11	fixation grenadière porte-bretelle	29	clé du choke
12	calotte de la grille d'évacuation	30	tête de la culasse mobile
13	garde-main	31	groupe coulissant
14	détente	32	tube-magasin
15	bouton de sûreté	33	réducteur 2+1
16	arrêteur de l'élévateur	33A	réducteur tube-magasin passant
17	bouton de déverrouillage de la culasse mobile	34	tube-magasin passant
18	élévateur	35	bouchon avant

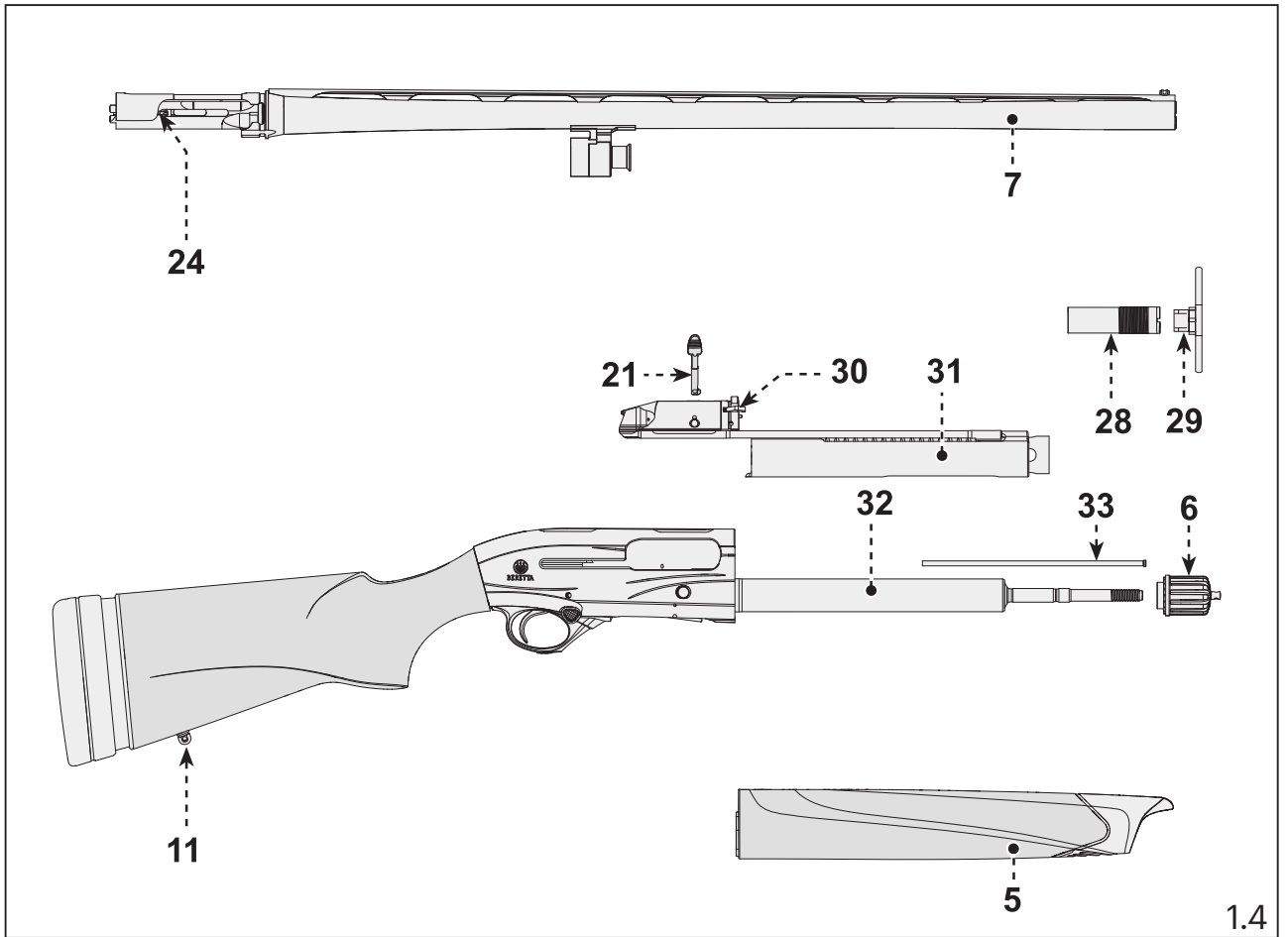

A300 OUTLANDER

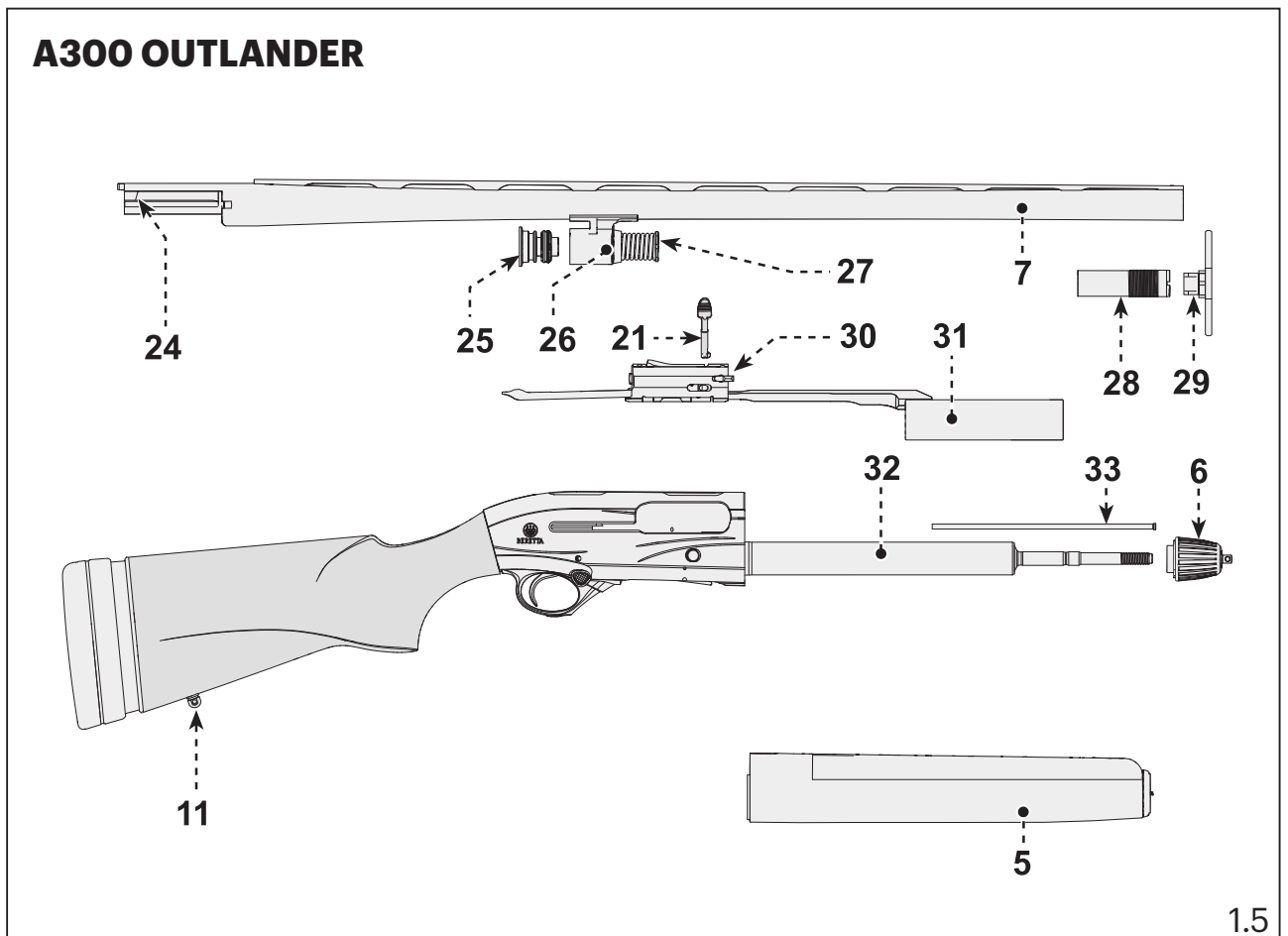

CONTRÔLE DE LA PRÉSENCE D'ÉVENTUELLES OBSTRUCTIONS ET DES CONDITIONS DES CHOKES

Inspectez toujours visuellement le canon afin de vous assurer que la chambre et l'intérieur du canon ne sont pas obstrués. Cette opération est extrêmement importante car si une cartouche était tirée dans un canon ou une chambre obstrués, l'utilisateur et les personnes se trouvant à proximité pourraient subir des lésions et des dommages extrêmement graves.

L'inspection de l'intérieur du canon doit être effectuée avant chaque montage complet du fusil et avant son utilisation. Si l'arme est déjà montée, procédez comme indiqué ci-dessous :

- Suivre les instructions du chapitre « Démontage » page 35 et démonter le canon du fusil.
- Après avoir démonté le canon, regardez à son intérieur depuis la partie arrière afin de voir complètement à travers lui et s'assurer de l'absence d'une quelconque obstruction, aussi petite soit-elle.
- Si le canon est obstrué, adressez-vous à un armurier compétent pour retirer l'obstruction et inspectez de nouveau le fusil avant de tirer.
- Remontez le canon en suivant les opérations décrites au chapitre « Montage » décrit ci-dessous.

CONTRÔLE DE L'ÉTAT DES CHOKES

- Vérifiez toujours l'aspect et la propreté des chokes avant d'utiliser le fusil.
- Vérifiez le serrage dans le canon à l'aide de la clé fournie.
- N'utilisez pas des chokes qui présentent des défauts, des déformations ou des incrustations.
- Vérifiez que le choke inséré est bien adapté au type de chasse et au type de billes utilisées (acier ou plomb).

MONTAGE



AVERTISSEMENT

TOUTES LES OPÉRATIONS DE MONTAGE, DE DÉMONTAGE ET D'ENTRETIEN DOIVENT ÊTRE EFFECTUÉES ARME DÉCHARGÉE, C'EST-A-DIRE SANS CARTOUCHES DANS LE MAGASIN, LA CARCASSE ET LA CHAMBRE DE CARTOUCHE. INSPECTEZ L'ARME EN REGARDANT À TRAVERS LA FENÊTRE D'ÉJECTION, LA FENÊTRE D'ALIMENTATION ET LA CHAMBRE DE CARTOUCHE.



AVERTISSEMENT

LORS DES OPÉRATIONS DE MONTAGE, DE DÉMONTAGE ET D'ENTRETIEN, NE DIRIGEZ JAMAIS LE CANON VERS DES PERSONNES OU DES SURFACES DURES ET PLATES. TRAITEZ L'ARME COMME SI ELLE ÉTAIT CHARGÉE (VOIR LES POINTS 1, 2 ET 4 DES RÈGLES DE SÉCURITÉ DE BASE).

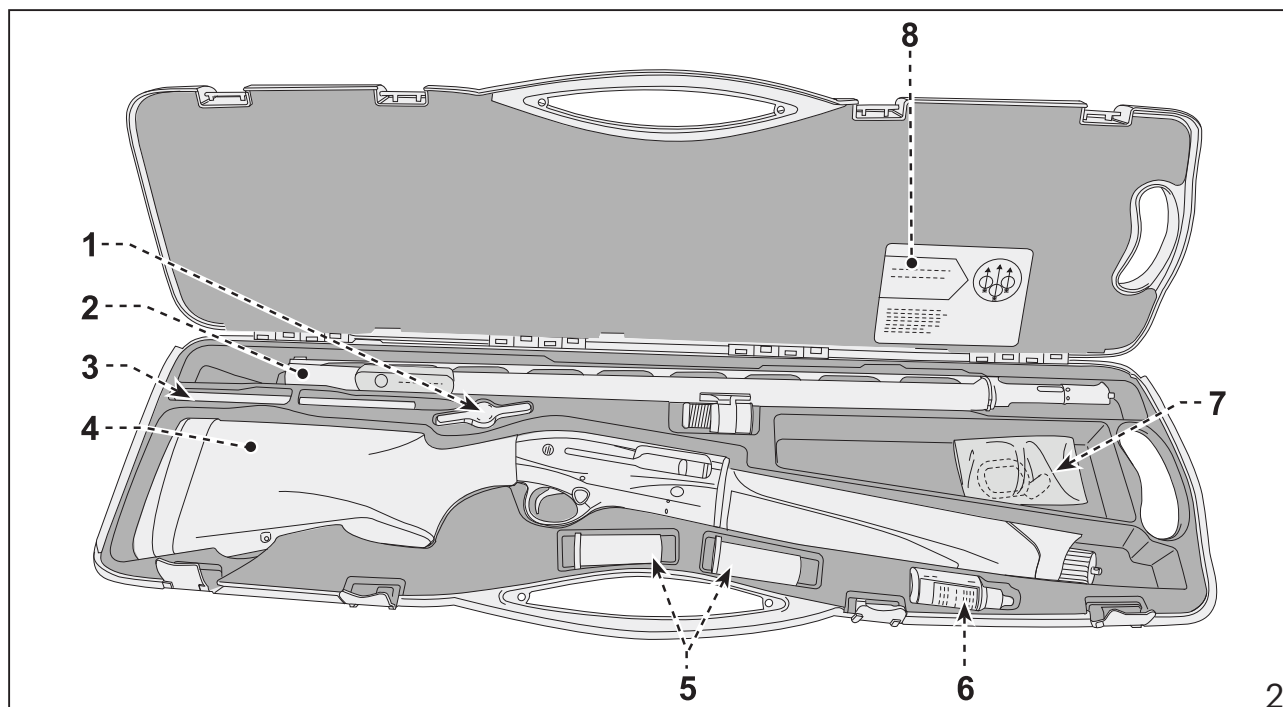

DANS LA MALLETTE - FIG. 2

i Avis

L'équipement peut varier selon le modèle.

- 1 clé des chokes (si prévu)
- 2 ensemble du canon
- 3 réducteur 1+1
- 4 arme démontée
- 5 chokes (si prévu)
- 6 huile pour armes Beretta
- 7 cales de pente et grenadières (si prévu)
- 8 documentation technique

Le fusil semi-automatique Beretta (dénommé ci-après « le fusil ») est fourni avec le canon et le groupe crosse - carcasse - devant démontés.

PROCÉDURE DE MONTAGE

Procédez au ensemble du canon sur le groupe crosse - carcasse - devant comme décrit ci-dessous :

PRÉCAUTION

Il est conseillé d'effectuer les opérations de montage au dessus d'un plan d'appui en cas de chute de pièces.

i Avis

Les modèles 1301 Tactical et Competition sont fournis entièrement montés.

PRÉCAUTION

Dans le cas, improbable, où la culasse serait ouverte, évitez d'appuyer sur le bouton de déverrouillage et maintenez les doigts éloignés de la fenêtre d'éjection.

Si le bouton de déverrouillage était enfoncé, la culasse, poussée violemment vers l'avant par le ressort de récupération, s'arrêterait contre la fenêtre d'éjection par l'intermédiaire du levier d'armement et les deux pièces seraient alors détériorées.

- Contrôlez le canon. L'âme et la chambre de cartouche doivent être propres et ne pas présenter d'obstructions (voir le paragraphe « Contrôle de la présence d'obstructions » page 18).
- Contrôlez le type de choke inséré et son serrage, son état et sa propreté (voir le paragraphe « Contrôle de l'état des chokes » page 18).

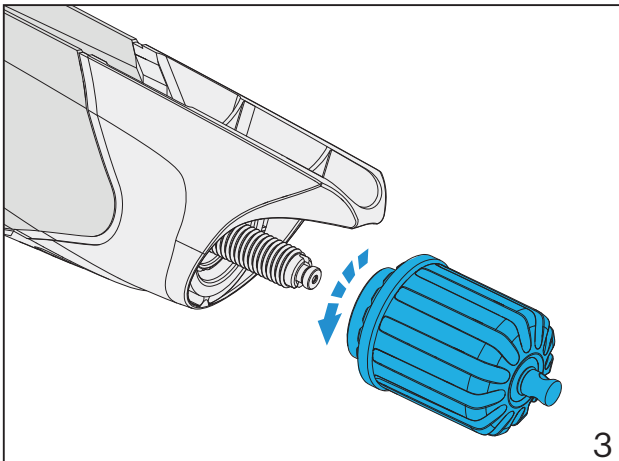

3

- Dévissez le bouchon du devant en agissant dans le sens antihoraire :
fig. 3.1 fusil avec tube-magasin passant (B-LOK)

- Retirez le devant en le tirant vers l'avant avec un mouvement rectiligne :
fig. 4 fusil A400
fig. 4.1 fusil A300 OUTLANDER



PRÉCAUTION

En cas de difficulté lors du retrait du devant, ne pas forcer et procéder de la façon suivante :

- En utilisant le doigt d'armement, faire reculer la culasse de 2cm dans le boîtier de culasse. Retirer ainsi le devant en le tirant et en le faisant glisser tout en maintenant la culasse en retrait :

fig. 5 fusil A400

fig. 5.1 fusil A300 OUTLANDER

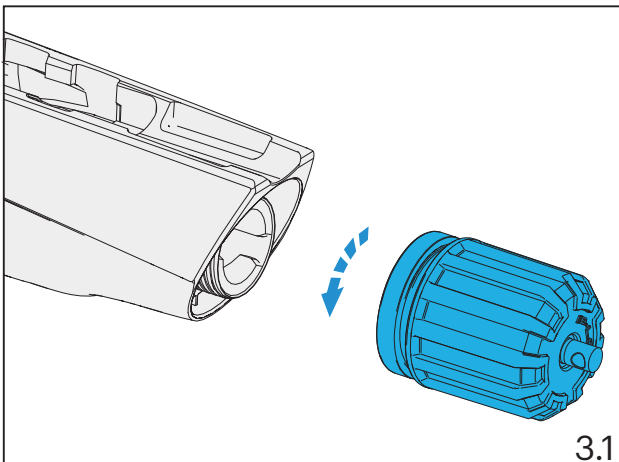

3.1

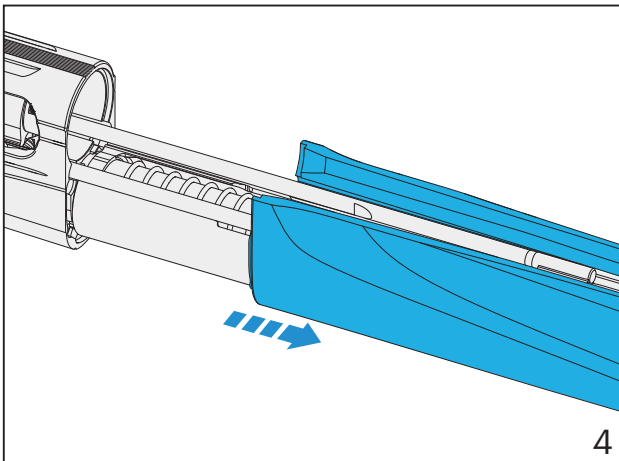

4

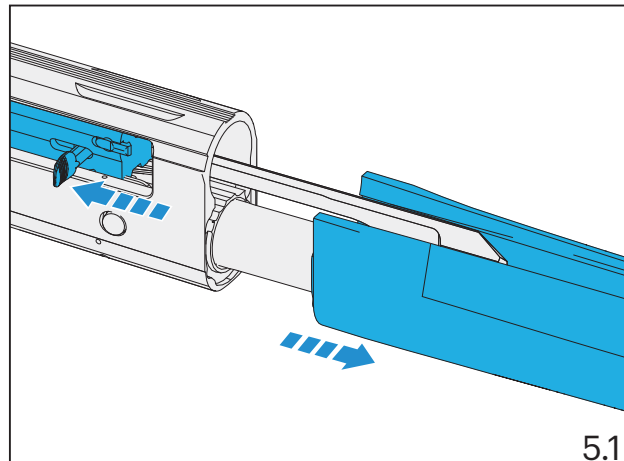

5.1

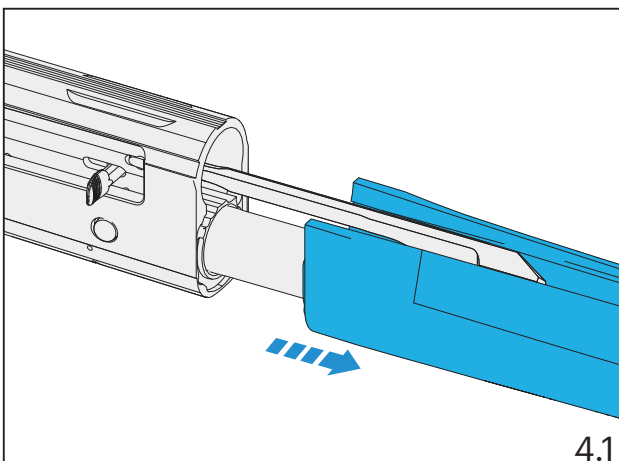

4.1

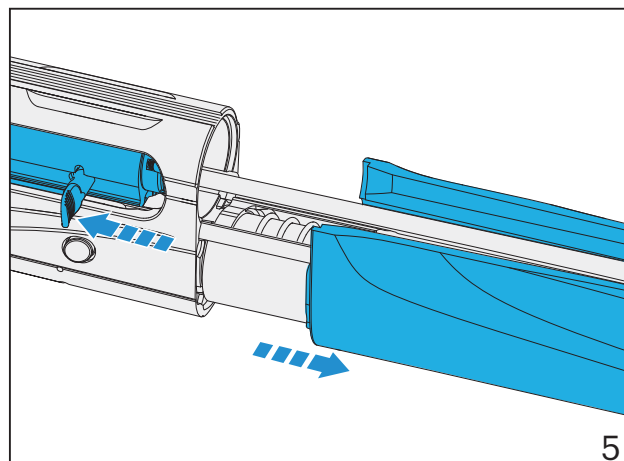

5

- Une fois que le devant est retiré, ramener la culasse à sa position d'origine.

fig. 6 fusil sans soupape**fig. 6.1 fusil avec soupape**

- Vérifiez que le piston est bien positionné à l'intérieur du cylindre d'emprunt de gaz du canon (fig. 6.1). Si le piston est monté sur le tube-magasin, le retirer (fig. 7) et l'insérer à l'intérieur du cylindre du canon, en ayant soin de serrer le segment avec les doigts afin de faciliter l'insertion du piston dans le cylindre (fig. 8).

 **PRÉCAUTION**

Afin de ne pas détériorer le segment d'étanchéité du piston, il faut tout d'abord insérer le piston dans le cylindre du canon, puis la tige de l'obturateur du tube-magasin à travers le trou du piston.

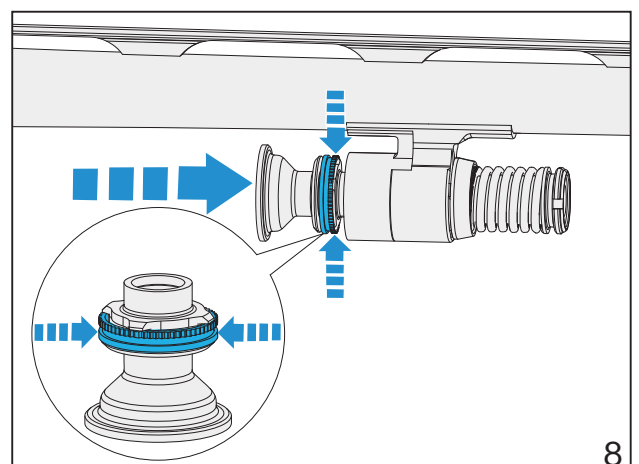
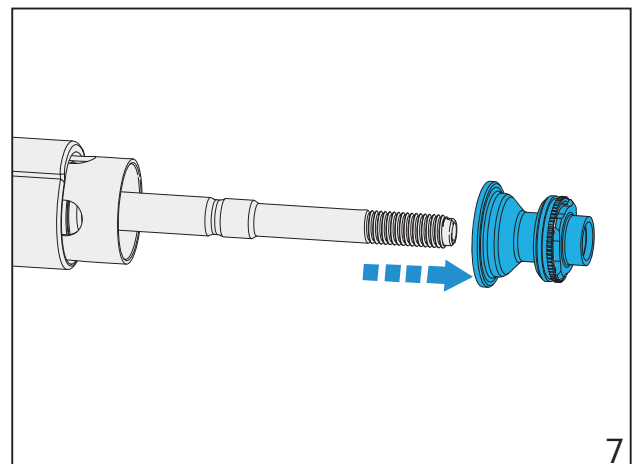
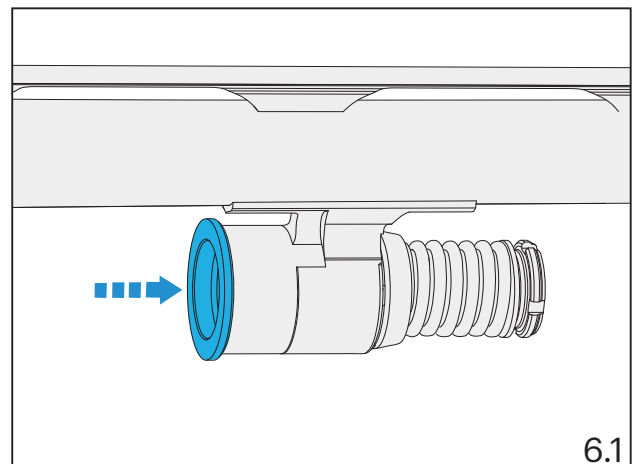
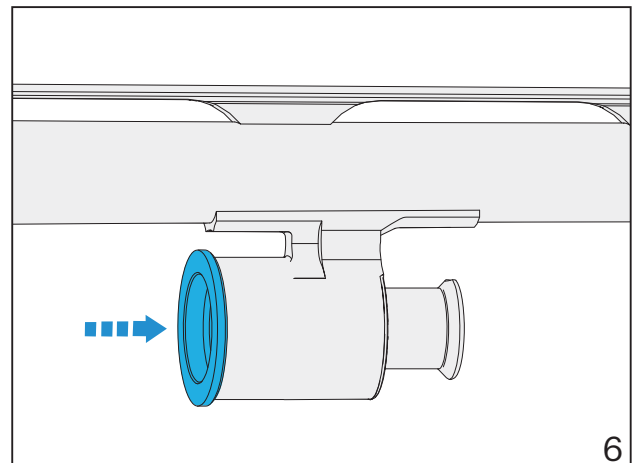

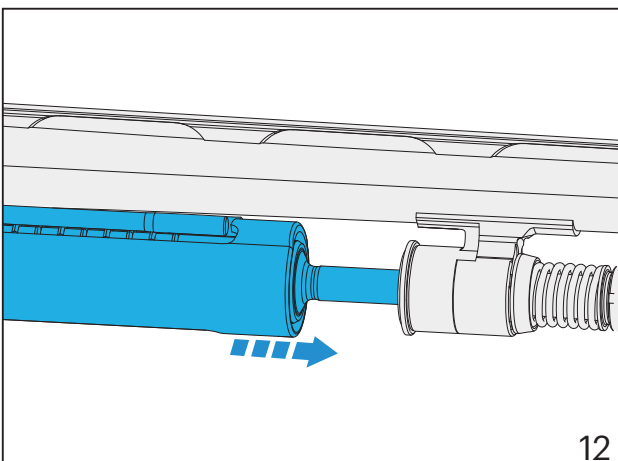
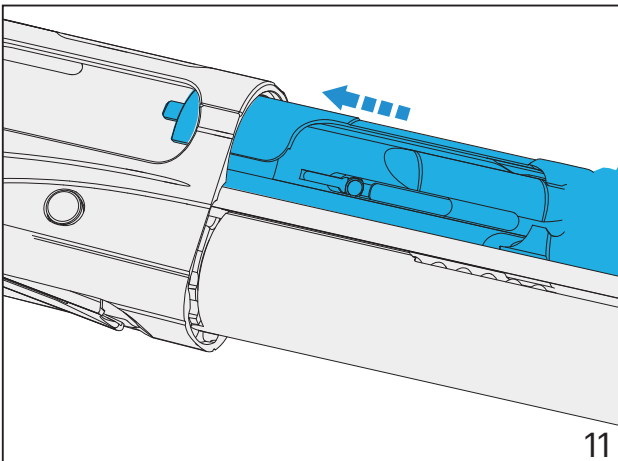
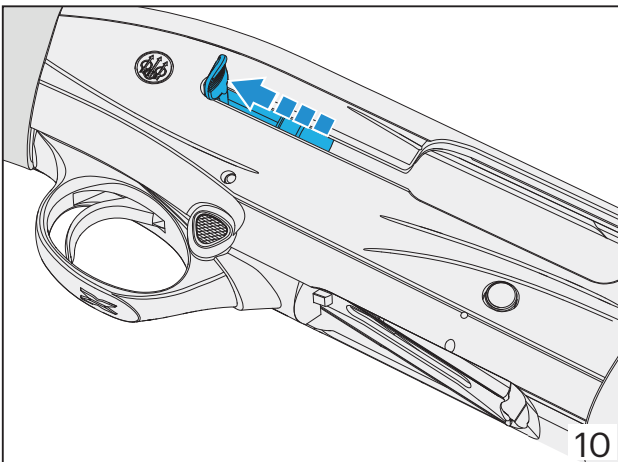
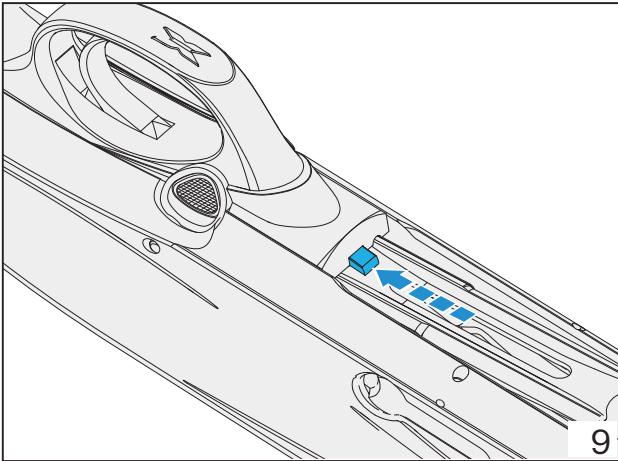

- Vérifiez que l'arrêt de l'élévateur est enfoncé à fond. Dans le cas contraire, enfoncez-le à fond (fig. 9).
- Reculez la culasse en agissant sur le levier d'armement jusqu'à ce qu'elle se retrouve accrochée en position d'ouverture (fig. 10).



PRÉCAUTION

Si le bouton de déverrouillage était enfoncé, la culasse, poussée violemment vers l'avant par le ressort de récupération, s'arrêterait contre la fenêtre d'éjection par l'intermédiaire du levier d'armement et les deux pièces seraient alors détériorées.

- Insérez la frette du canon dans la carcasse (fig. 11), en faisant attention à ce que la tige de l'obturateur du tube-magasin traverse le trou du piston et le trou du cylindre d'emprunt de gaz avec le groupe de la soupape :

fig. 12.1 fusil avec tube-magasin passant

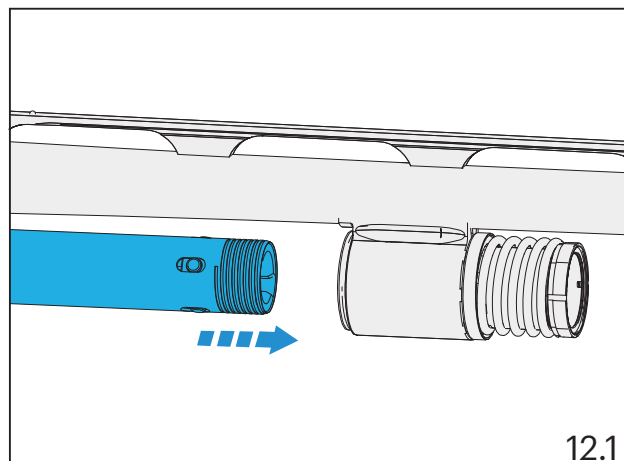

- Poussez le canon à fond dans la carcasse jusqu'à l'arrêt.
- Insérez le devant sur le cylindre d'emprunt de gaz avec le groupe de la soupape et le tube-magasin (fig. 13) en vérifiant le centrage sur le siège de la carcasse. Le devant est correctement positionné lorsqu'il se trouve en butée sur la carcasse (fig. 14).
- Revisser le bouchon du devant à fond :

fig. 15.1 fusil avec tube-magasin passant (B-LOK)

- En maintenant les doigts éloignés de la fenêtre d'éjection, appuyez sur le bouton de déverrouillage et accompagnez la culasse en fermeture (fig. 16).

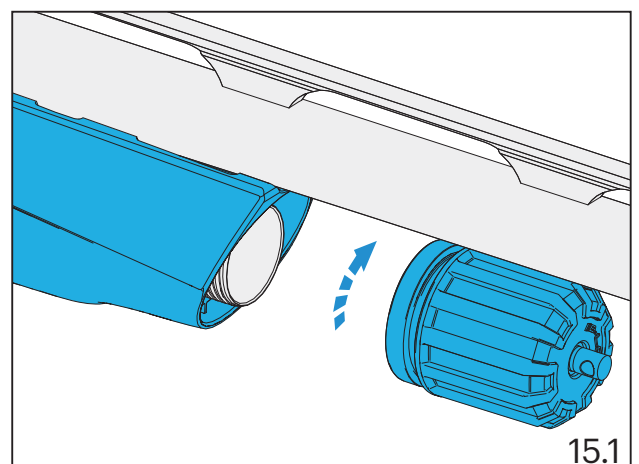
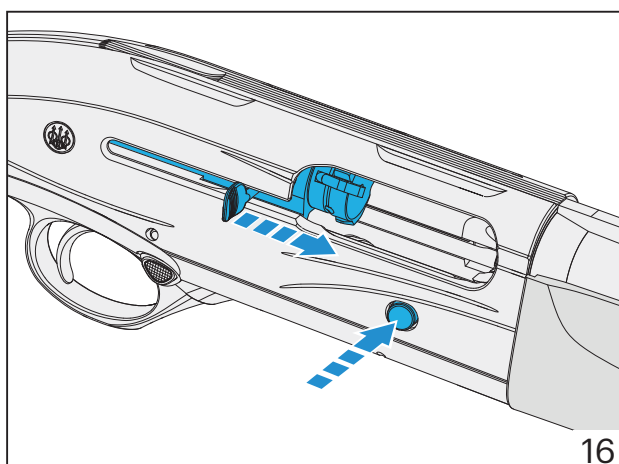
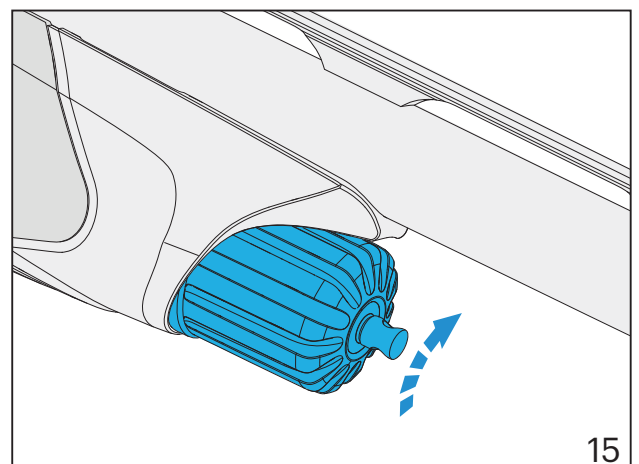
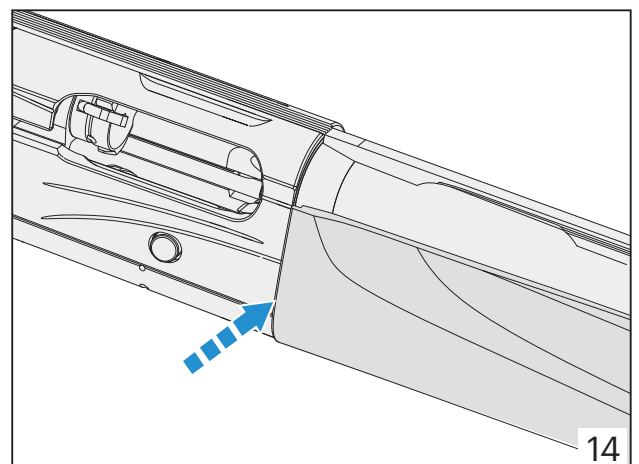
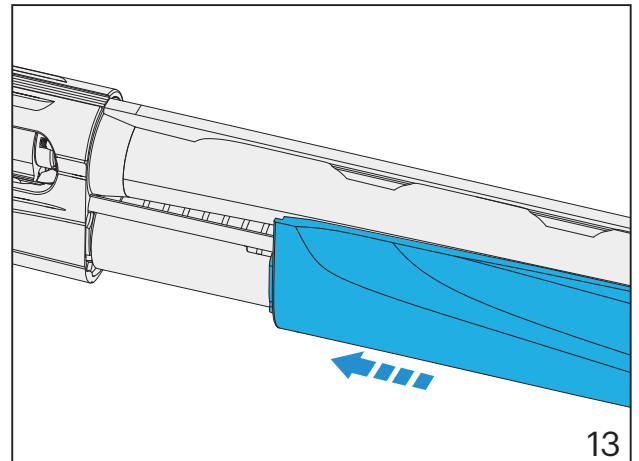

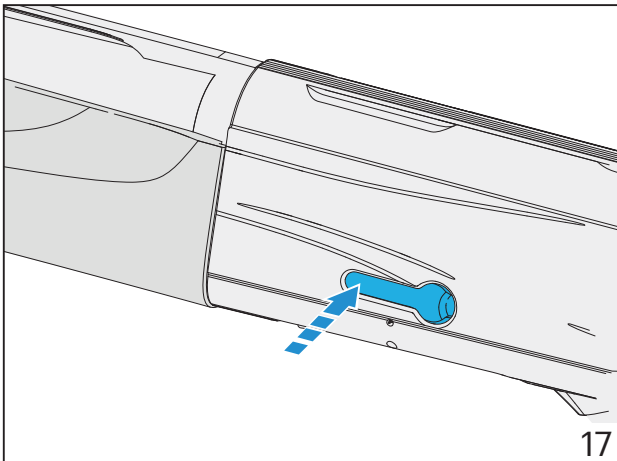

17

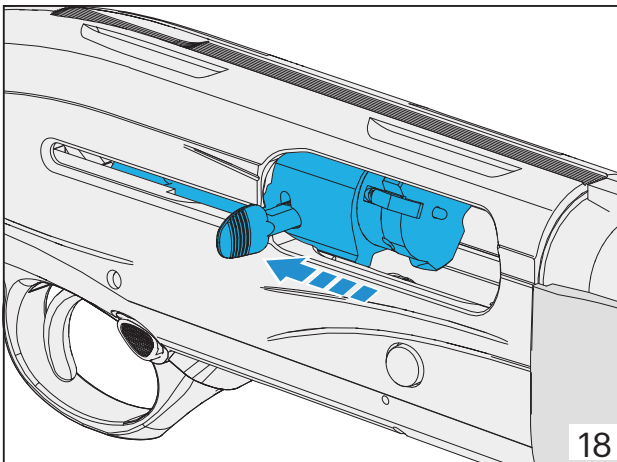

18

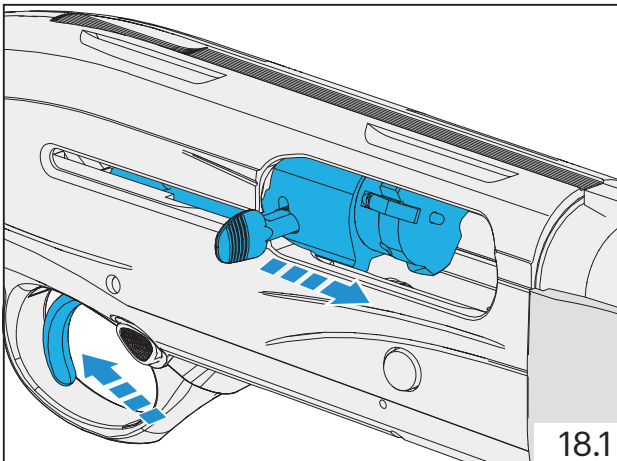

18.1

PRÉCAUTION

Lorsque vous appuyez sur le bouton de déverrouillage pour refermer la culasse, faites attention à ne pas insérer le cut-off (si présent) par inadvertance. Dans ce cas, la culasse resterait en position d'ouverture, bloquée par le cut-off. Il faudrait alors, toujours en maintenant les doigts éloignées de la fenêtre d'éjection, refermer la culasse en retirant le cut-off (fig. 17).

AVERTISSEMENT

LA SÛRETÉ NE PEUT ÊTRE MISE QUE LORSQUE LE CHIEN EST ARMÉ. LE CHIEN S'ARME EN RECALANT COMPLÈTEMENT LA CULASSE. LORSQUE LE BOUTON DE SÛRETÉ MONTRE LA PARTIE VERNIE EN ROUGE, LA SÛRETÉ EST RETIRÉE ET L'ARME EST PRÊTE À FAIRE FEU. LORSQUE, SUR LE BOUTON DE SÛRETÉ, LA PARTIE VERNIE EN ROUGE N'EST PAS VISIBLE, LA SÛRETÉ EST MISE.

CONTRÔLE DE L'ARME DÉCHARGÉE

En différents points de ce manuel, il sera rappelé que vous devez inspecter visuellement la fenêtre d'éjection, la fenêtre d'alimentation et la chambre de cartouche de votre fusil afin de vous assurer qu'il est bien déchargé. Cette opération et les précautions indiquées ci-dessous devront vous devenir naturelles et spontanées :

- Ne présumez jamais que le fusil est déchargé.
- Ne pointez et ne dirigez jamais le fusil vers vous ou vers un tiers.
- Inspectez toujours visuellement la fenêtre d'éjection, la fenêtre d'alimentation et la chambre de cartouche afin de vous assurer qu'elles sont bien vides. La chambre de cartouche est la portion du canon où la cartouche est introduite (fig. 19).
- Avant de passer le fusil à un tiers, reculez la culasse pour l'accrocher en position d'ouverture et insérez la sûreté.
- Ne prenez ou ne remettez jamais le fusil à une autre personne si, auparavant, la culasse n'a pas été ouverte et si la fenêtre d'éjection, la fenêtre d'alimentation et la chambre de cartouche n'ont pas été inspectées afin de vous assurer qu'elles sont bien vides.
- Vérifiez que l'arrêt de l'élévateur est enfoncé à fond. Dans le cas contraire, enfoncez-le à fond (fig. 9).
- Reculez la culasse en agissant sur le levier d'armement jusqu'à ce qu'elle se retrouve accrochée en position d'ouverture (fig. 10).

Dans le but d'inspecter visuellement la fenêtre d'éjection, la fenêtre d'alimentation et la chambre de cartouche, procédez comme suit :

AVERTISSEMENT

MAINTENEZ VOS DOIGTS À DISTANCE DE LA DÉTENTE ET DIRIGEZ L'ARME DANS LA DIRECTION DE SÉCURITÉ.

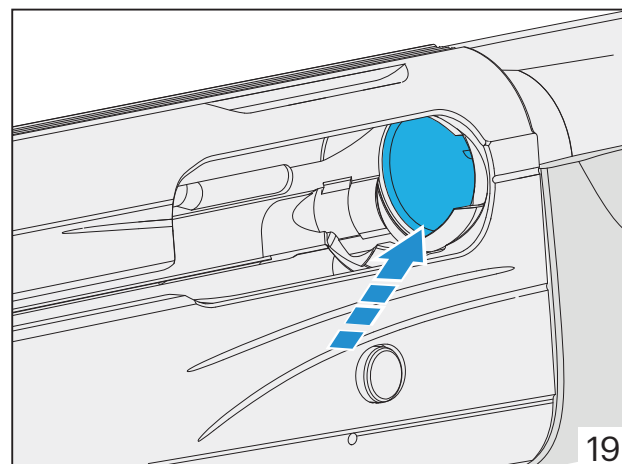

19

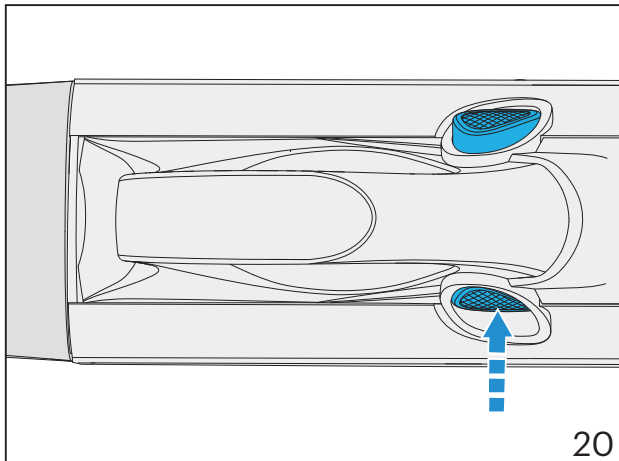

20

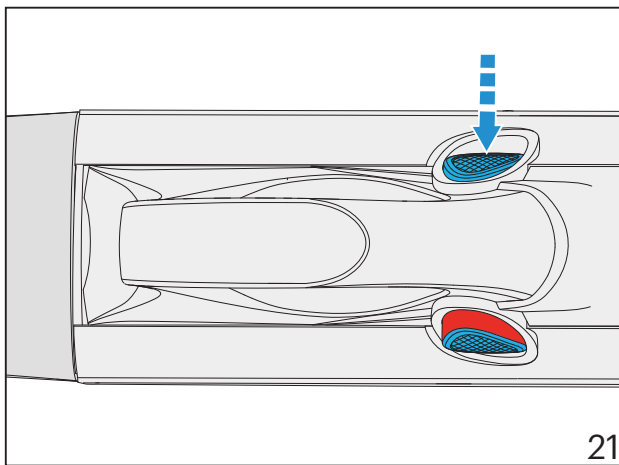

21

- Mettez la sûreté manuelle en appuyant sur le bouton de sûreté de manière à couvrir la partie vernie en rouge (fig. 20).
- Regardez à travers la fenêtre d'éjection, la fenêtre d'alimentation et la chambre de cartouche. Elles doivent être complètement vides. Contrôlez qu'aucune cartouche ne se trouve dans le tube-magasin. Dans le cas contraire, déchargez l'arme comme indiqué au chapitre « Comment décharger l'arme » page 33.
- Appuyez sur le bouton de déverrouillage de la culasse et accompagnez-la en fermeture (fig. 16).
- Retirez la sûreté (fig. 21) (partie vernie en rouge visible) et, en maintenant la culasse en arrière d'environ 2 cm, tirez la détente en désarmant ainsi le chien.

! AVERTISSEMENT

LORSQUE LE BOUTON DE SÛRETÉ MONTRE LA PARTIE VERNIE EN ROUGE, LA SÛRETÉ EST RETIRÉE ET L'ARME EST PRÊTE À FAIRE FEU. LORSQUE, SUR LE BOUTON DE SÛRETÉ, LA PARTIE VERNIE EN ROUGE N'EST PAS VISIBLE, LA SÛRETÉ EST MISE.

UTILISATION MUNITIONS

! AVERTISSEMENT

BERETTA N'ASSUME AUCUNE RESPONSABILITÉ POUR LES LÉSIONS PHYSIQUES OU LES DOMMAGES À LA PROPRIÉTÉ PROVOQUÉS PAR L'UTILISATION DE MUNITIONS DÉFECTUEUSES, CHARGÉES À LA MAIN, RECHARGÉES OU RECONSTITUÉES. L'UTILISATION DE MUNITIONS INADAPTÉES OU À CHARGE FORCÉE AINSI QUE L'OBSTRUCTION DE L'ÂME DES CANONS PEUVENT PROVOQUER DES DÉTÉRIORATIONS ET DES BLESSURES GRAVES, VOIRE LA MORT. L'UTILISATION DE MUNITIONS RECHARGÉES ANNULE LA GARANTIE DU FABRICANT. UTILISEZ UNIQUEMENT DES MUNITIONS NEUVES DE HAUTE QUALITÉ.

! AVERTISSEMENT

POUR ÉVITER LES DYSFONCTIONNEMENTS DU FUSIL, IL EST RECOMMANDÉ D'INSPECTER ATTENTIVEMENT CHAQUE CARTOUCHE AVANT DE L'INTRODUIRE DANS LA CHAMBRE. S'ASSURER QUE LE CULOT DES CARTOUCHES N'EST NI ENDOMMAGÉ NI DÉFORMÉ ET QUE CELLES-CI NE PRÉSENTENT AUCUN AUTRE TYPE DE DOMMAGE OU DE DÉFAUT (CES CONTRÔLES DOIVENT ÉGALEMENT ÊTRE EFFECTUÉS POUR LES MUNITIONS NEUVES).

- **Le fusil est équipé des chambres de cartouche différentes selon les versions. Il s'en suit que le fusil est en mesure, sans réglages et sans interventions, de tirer des cartouches plus faibles de 70 mm / 24 g jusqu'aux cartouches plus fortes de 76 mm / 57 g.**
- Il s'en suit que la version «UNICO/XTREME» est en mesure, sans réglages et sans interventions, de tirer des cartouches plus faibles de 70 mm / 24 g jusqu'aux cartouches plus fortes de 89 mm / 64 g.

- **Beretta conseille** : Pour obtenir immédiatement les meilleures performances et la plus grande universalité possible de votre fusil, il est conseillé de tirer tout d'abord quelques boîtes de cartouches de puissance moyenne (32 g).

! PRÉCAUTION

Le fusil est équipé d'un canon Optima-Bore® HP et de chokes Optimachoke® HP permettant le tir de munitions à billes en acier High Performance. Il est recommandé de suivre les instructions d'utilisation adaptées à l'emploi de billes en acier, comme indiqué au paragraphe : « Billes en acier » page 28.

- Vous trouverez, sur le flanc du canon, les indications du calibre et de la longueur de la chambre de cartouche du fusil (fig. 22).
- Chaque fusil a été soumis au Banc National d'Essais afin de tester sa résistance avec des cartouches forcées à 1320 bars et des billes en acier à haute performance (High Performance) - poinçonnage à fleur de lys. Ce test garantit la possibilité de tirer, non seulement les cartouches à billes en acier ordinaires, mais également les cartouches HP (High Performance) à billes en acier (généralement d'un diamètre supérieur à 3,5 mm) qui provoquent des pressions supérieures à l'intérieur du canon.

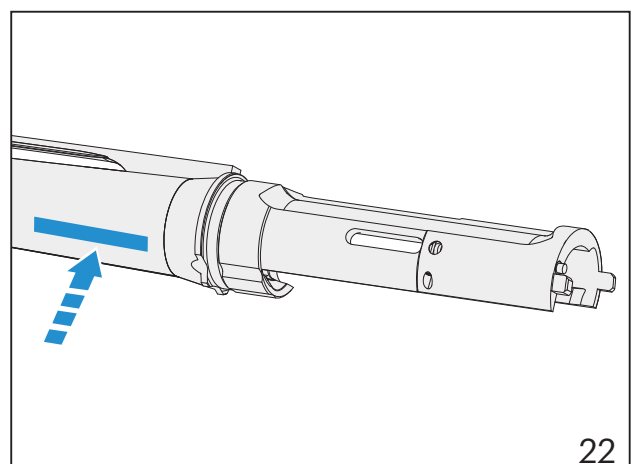

22

AVERTISSEMENT

N'UTILISEZ JAMAIS DES CARTOUCHES QUI NE CORRESPONDENT PAS AUX INDICATIONS REPORTÉES SUR LE CANON.

AVERTISSEMENT

UTILISEZ TOUJOURS DES CARTOUCHES D'UNE LONGUEUR INFÉRIEURE OU ÉGALE À CELLE DE LA CHAMBRE DE CARTOUCHE INDICQUÉE SUR LE CANON.

AVERTISSEMENT

AFIN D'ÉVITER L'EMPLOI DE MUNITIONS IMPROPRES, FAITES RÉFÉRENCE AUX CARACTÉRISTIQUES REPORTÉES SUR LA BOÎTE DE CARTOUCHES ET SUR LA CARTOUCHE MÊME. ASSUREZ-VOUS D'UTILISER LE CALIBRE ET LA LONGUEUR DE CARTOUCHE ADAPTÉS À VOTRE FUSIL.

CARTOUCHES À BILLES EN ACIER

Tous les canons Beretta, comme les chokes « SP » (Steel-proof) Beretta, ont été conçus pour être également utilisés avec les nouvelles cartouches à billes en acier répondant aux normes internationales.

Lorsque l'on tire des cartouches à billes en acier, les meilleurs résultats sont obtenus avec des chokes ouverts (C0000/CL, 0000/IC, 000/M).

Lorsque l'on emploie des billes en acier, le choke maximal (O/F, 00/M) n'augmente pas la concentration de la gerbe et provoque une distribution irrégulière des billes, en accélérant inutilement le processus d'usure.

L'emploi de munitions rechargées ou reconstruites peut rapidement entraîner des pressions excessives et provoquer la rupture du culot de la cartouche ou d'autres défauts sur les munitions.

CAPACITÉ DU MAGASIN

La capacité du magasin du fusil est limitée à deux coups, conformément à la réglementation de la chasse en vigueur dans de nombreux pays, à l'aide d'une pièce appelée réducteur.

Ce réducteur permet d'utiliser le fusil avec trois coups au maximum (deux dans le magasin, un dans la chambre de cartouche).

La manufacture Beretta pourvoit directement, en phase de construction et d'assemblage, à équiper le fusil de ce dispositif.

Si la législation locale prévoit la limitation à deux coups au total (le premier dans le magasin et le deuxième dans la chambre), la manufacture Beretta ajoute dans l'emballage le réducteur « 1+1 » sur l'emballage, à substituer au réducteur monté à l'usine.

PRÉCAUTION

Les grossistes, les revendeurs ou les armuriers (à l'exception des centres d'assistance autorisés par le constructeur et/ou ses distributeurs officiels locaux) ne sont pas autorisés à effectuer de réparation ou d'intervention sous le couvert de la garantie au nom ou pour le compte du constructeur.

COMMENT CHARGER LE FUSIL ET TIRER

AVERTISSEMENT

AVANT DE CHARGER L'ARME, FAMILIARISEZ-VOUS AVEC LES OPÉRATIONS DE CHARGEMENT SANS EMPLOYER DE MUNITIONS. NE MANIPULEZ JAMAIS UNE ARME CHARGÉE AVANT DE BIEN CONNAÎTRE CES PROCÉDURES. INSPECTEZ VISUELLEMENT LA FENÊTRE D'ÉJECTION, LA FENÊTRE D'ALIMENTATION ET LA CHAMBRE DE CARTOUCHE AFIN DE VOUS ASSURER QU'ELLES SONT BIEN VIDES. CONTRÔLEZ QU'AUCUNE CARTOUCHE NE SE TROUVE DANS LE TUBE-MAGASIN. AVANT DE CHARGER L'ARME, ASSUREZ-VOUS QUE LA SÛRETÉ EST MISE. POINTER TOUJOURS L'ARME DANS LA DIRECTION DE SÉCURITÉ. (VOIR LES POINTS 1, 2 ET 4 DES RÈGLES DE SÉCURITÉ DE BASE).



PRÉCAUTION

Avant de charger l'arme, contrôlez toujours le canon afin de vous assurer qu'il est propre et qu'il ne présente pas d'obstructions (voir le chapitre : « Contrôle de la présence d'éventuelles obstructions » page 18).



PRÉCAUTION

Contrôlez l'état et le serrage du choke dans le canon. N'utilisez pas le fusil sans choke inséré (voir le chapitre : « Contrôle de l'état des chokes » page 18).

N'introduisez jamais les doigts dans le garde-main si vous n'avez pas l'intention de tirer.

Le tireur et ceux qui se trouvent à proximité doivent toujours porter des lunettes de sécurité et des casques antibruit pendant le tir.

Les résidus de poudre, de lubrifiant ou des fragments de métal peuvent être projetés vers l'arrière et occasionner des blessures. Un casque ou des bouchons d'oreille antibruit réduisent les risques de détérioration de l'ouïe lors de séances de tir prolongées.

- Vérifiez que l'arrêt de l'élevateur est enfoncé à fond. Dans le cas contraire, enfoncez-le à fond (fig. 9).
- Reculez la culasse en agissant sur le levier d'armement jusqu'à ce qu'elle se retrouve accrochée en position d'ouverture (fig. 10).
- Mettez l'arme en sécurité en appuyant sur le bouton de sûreté jusqu'à la disparition de la partie vernie en rouge (fig. 20).



AVERTISSEMENT

LA SÛRETÉ NE PEUT ÊTRE MISE QUE LORSQUE LE CHIEN EST ARMÉ. LE CHIEN S'ARME EN RECALANT COMPLÈTEMENT LA CULASSE. LORSQUE LE BOUTON DE SÛRETÉ MONTRE LA PARTIE VERNIE EN ROUGE, LA SÛRETÉ EST RETIRÉE ET L'ARME EST PRÊTE À FAIRE FEU. LORSQUE, SUR LE BOUTON DE SÛRETÉ, LA PARTIE VERNIE EN ROUGE N'EST PAS VISIBLE, LA SÛRETÉ EST MISE.



AVERTISSEMENT

LA SÛRETÉ MANUELLE EST UN SIMPLE DISPOSITIF MÉCANIQUE ET NE SE SUBSTITUE PAS AUX NORMES DE SÉCURITÉ DU MANIEMENT DES ARMES.

- Introduisez la première cartouche dans la chambre à travers la fenêtre d'éjection (fig. 23).
- En maintenant les doigts éloignés de la fenêtre d'éjection, appuyez sur le bouton de déverrouillage et envoyez la culasse en fermeture (fig. 24).

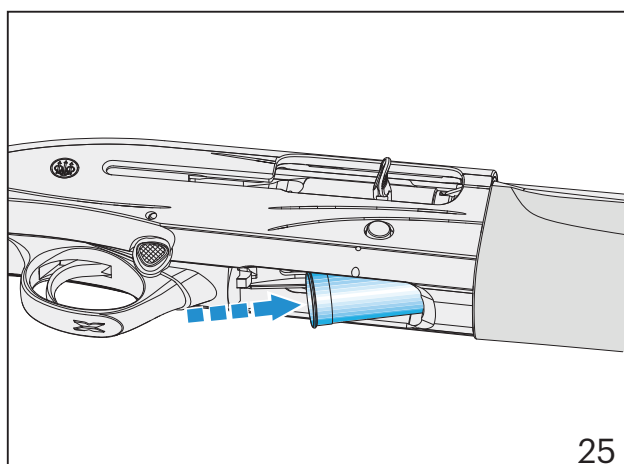
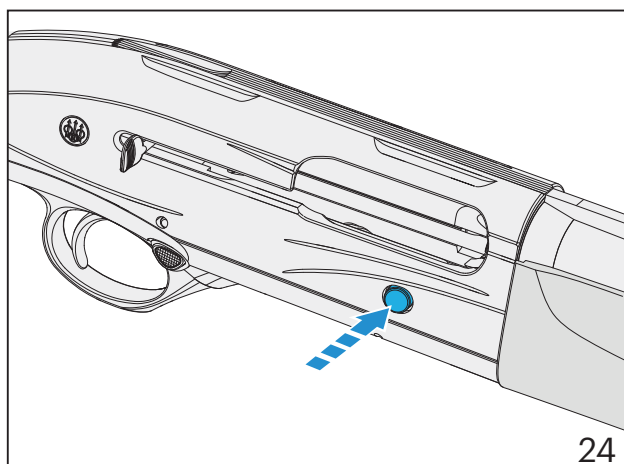
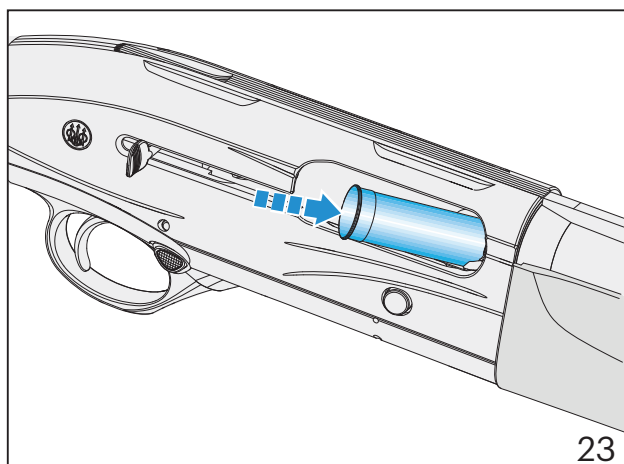

! AVERTISSEMENT

L'ARME EST CHARGÉE ET PRÊTE À FAIRE FEU DÈS QUE LA SÛRETÉ MANUELLE EST ÔTÉE. MAINTENEZ LES DOIGTS ÉLOIGNÉS DE LA DÉTENTE ET ÉVITEZ QUE D'AUTRES OBJETS NE LA TOUCHENT SI VOUS N'AVEZ PAS L'INTENTION DE TIRER. NE POINTEZ JAMAIS L'ARME VERS UN OBJET SUR LEQUEL IL PEUT S'AVÉRER DANGEREUX DE TIRER. (VOIR LES POINTS 1, 2 ET 4 DES RÈGLES DE SÉCURITÉ DE BASE).

! AVERTISSEMENT

LE CONSTRUCTEUR N'ASSUME AUCUNE RESPONSABILITÉ POUR LES BLESSURES CORPORELLES OU LES DOMMAGES À LA PROPRIÉTÉ PROVOQUÉS PAR UNE MANIPULATION IMPRUDENTE OU IMPROPRE, ET PAR LES TIRS ACCIDENTELS OU INTENTIONNELS.

i Avis

Si la culasse doit encore rester en position d'ouverture, vérifiez que le cut-off (si présent) n'a pas été inséré par inadvertance et, tout en maintenant les doigts éloignés de la fenêtre d'éjection, retirez le cut-off (fig. 17).

- En déplaçant l'élévateur, introduisez les cartouches dans le magasin à travers la fenêtre d'alimentation jusqu'à l'accrochage sur la dent de tenue de la cartouche (fig. 25).
- Pour tirer, retirez la sûreté (fig. 21) (partie vernie en rouge visible) et tirez sur la détente.
- Après avoir tiré le premier coup, relâchez complètement la détente afin de préparer le fusil au coup suivant.
- Le fusil tirera, tout d'abord, la cartouche contenue dans la chambre, puis introduira automatiquement dans la chambre la cartouche logée dans le tube-magasin.

! AVERTISSEMENT

SI, APRÈS AVOIR PRESSÉ LA DÉTENTE, LE COUP NE PARTAIT PAS, METTEZ LA SÛRETÉ, ATTENDEZ UNE MINUTE AU MOINS ET DÉCHARGEZ LE FUSIL, COMME DÉCRIT AU CHAPITRE CORRESPONDANT.

N'ESSAYEZ JAMAIS DE TIRER DE NOUVEAU UNE CARTOUCHE QUI S'EST ENRAYÉE AU PREMIER TIR. RANGEZ LES MUNITIONS NON TIRÉES OU DÉFECTUEUSES EN SUIVANT LES RECOMMANDATIONS DU FABRICANT DES CARTOUCHES.

! AVERTISSEMENT

UNE CARTOUCHE TIRÉE DANS UN CANON OBSTRUÉ PEUT BLESSER GRIÈVEMENT LE TIREUR ET LES PERSONNES PROCHES.

Si vous n'avez pas l'intention de tirer un second coup, mettez la sûreté (partie vernie en rouge non visible fig. 20) tout en maintenant l'arme dirigée dans la direction de sécurité et les doigts éloignés de la détente. Par contre, si vous avez fini de tirer, déchargez le fusil comme indiqué au chapitre : « Comment décharger le fusil » page 33.

- Après avoir tiré le dernier coup, la culasse reste en position d'ouverture, signalant ainsi que le magasin est vide (fig. 26).
- Mettez le fusil en sûreté (partie vernie en rouge non visible fig. 20) et le recharger au besoin, en suivant les indications précédemment fournies.

! AVERTISSEMENT

DÉCHARGEZ TOUJOURS IMMÉDIATEMENT L'ARME APRÈS LA FIN DU TIR. NE RANGEZ JAMAIS UNE ARME CHARGÉE. POUR LE RANGEMENT DE L'ARME, REPORTEZ-VOUS AU CHAPITRE : « RANGEMENT » PAGE 69.

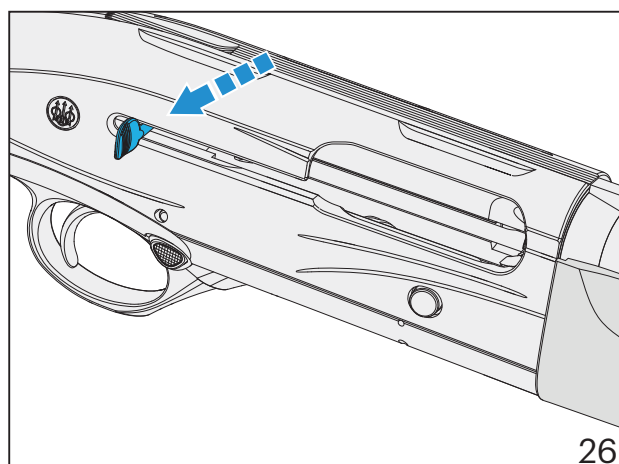

COMMENT UTILISER LE DISPOSITIF CUT-OFF (SI PRÉSENT)

Le cut-off est un dispositif de sécurité qui permet, en présence de cartouches dans la chambre et dans le tube-magasin, d'extraire la cartouche chargée de la chambre sans charger la cartouche suivante et de bloquer la culasse en ouverture.

! AVERTISSEMENT

ARME CHARGÉE, AVEC UNE CARTOUCHE DANS LE CANON, SÛRETÉ MISE. NE POINTEZ JAMAIS L'ARME VERS UN OBJET SUR LEQUEL IL PEUT S'AVÉRER DANGEREUX DE TIRER. (VOIR LES POINTS 1, 2 ET 4 DES RÈGLES DE SÉCURITÉ DE BASE).

- Contrôlez que la sûreté est mise (fig. 20). La partie vernie en rouge du bouton de sûreté n'est pas visible.

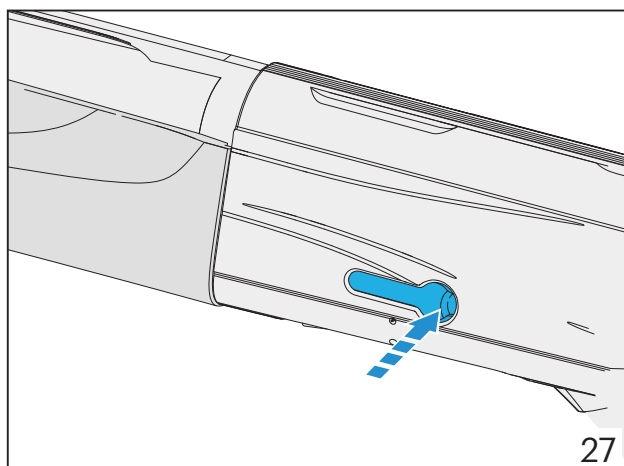

27

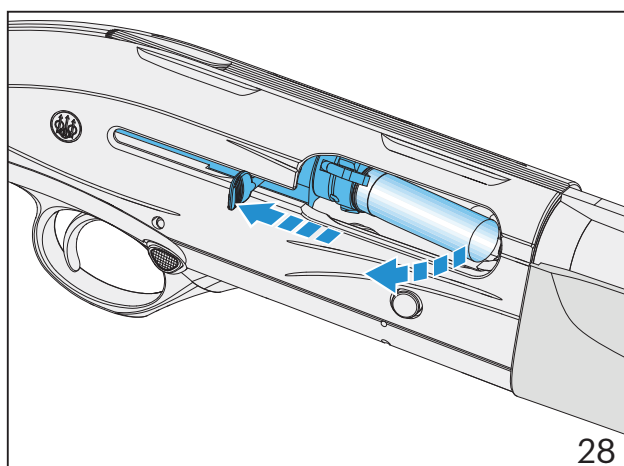

28

- Insérez le dispositif cut-off en appuyant sur le levier du flanc gauche du boîtier de culasse (partie arrondie) (fig. 27).
- Reculez la culasse jusqu'en fin de course à l'aide du levier d'armement. Dans cette phase, la cartouche chargée est extraite de la chambre et expulsée à travers la fenêtre d'éjection (fig. 28), la culasse s'arrête sur l'élévateur bloqué par le dispositif cut-off. L'alimentation des cartouches contenues dans le magasin est interrompue.
- Lorsque toutes les conditions de sécurité sont rétablies, réintroduisez la cartouche chargée extraite dans la chambre (fig. 23) ou introduisez une autre cartouche.
- Tout en maintenant les doigts éloignés de la fenêtre d'éjection, retirez le dispositif cut-off pour déverrouiller la culasse qui se portera ainsi en fermeture (fig. 17).

! AVERTISSEMENT

L'ARME EST CHARGÉE ET PRÊTE À FAIRE FEU DÈS QUE LA SÛRETÉ MANUELLE EST RETIRÉE. VÉRIFIEZ QUE LA SÛRETÉ MANUELLE EST CORRECTEMENT INSÉRÉE. NE POINTEZ JAMAIS L'ARME VERS UN OBJET SUR LEQUEL IL PEUT S'AVÉRER DANGEREUX DE TIRER. (VOIR LES POINTS 1, 2 ET 4 DES RÈGLES DE SÉCURITÉ DE BASE).

- Pour tirer, retirez la sûreté (fig. 21) (partie vernie en rouge visible) et appuyez sur la détente.

i Avis

Pour un bon fonctionnement de l'arme, le cut-off doit être utilisé comme indiqué ici. Il est rappelé, en particulier, que la culasse, maintenue en ouverture par le dispositif cut-off, doit être verrouillée en agissant uniquement et exclusivement sur ce dispositif cut-off.

COMMENT DÉCHARGER LE FUSIL

AVERTISSEMENT

L'ARME EST CHARGÉE ET PRÊTE À FAIRE FEU. MAINTENEZ LES DOIGTS ÉLOIGNÉS DE LA DÉTENTE ET ÉVITEZ QUE D'AUTRES OBJETS NE LA TOUCHENT SI VOUS N'AVEZ PAS L'INTENTION DE TIRER. L'ARME NE DOIT JAMAIS ÊTRE POINTÉE EN DIRECTION DE TIERS OU DE SURFACES DURES ET PLATES. (VOIR LES POINTS 1, 2 ET 4 DES RÈGLES DE SÉCURITÉ DE BASE).

- En tenant le fusil dirigé dans la direction de sécurité, vérifiez que la sûreté est mise (fig. 20) (partie vernie en rouge non visible).
- Insérez le dispositif cut-off (fig. 27) et reculez la culasse à fond pour extraire et éjecter la cartouche chargée insérée dans la chambre (fig. 28).
- Tout en maintenant les doigts éloignés de la fenêtre d'éjection, retirez le dispositif cut-off pour déverrouiller la culasse qui se portera ainsi en fermeture (fig. 17).
- Soulevez l'élévateur, poussez légèrement la cartouche à l'intérieur du magasin et, en même temps, appuyez à fond sur le bouton de déverrouillage en accompagnant la sortie des cartouches du magasin.
- Tout en maintenant les doigts éloignés de la fenêtre d'éjection, accompagnez la culasse en fermeture.
- Après avoir vérifié que le magasin et la carcasse sont bien vides, et toujours en maintenant le fusil dirigé dans la direction de sécurité, retirez la sûreté (fig. 21) (partie vernie en rouge visible).

- Tout en maintenant la culasse reculée d'environ 2 cm, tirez la détente en désarmant ainsi le chien.

UNIQUEMENT LE FUSIL SANS CUT-OFF

- En l'absence du dispositif cut-off, engagez la sûreté, reculez la culasse à fond pour extraire et éjecter la cartouche chargée insérée dans la chambre.
- Enfoncer l'arrêtoir de l'élévateur (fig. 28.1) et engagez la sûreté (fig. 28.2).

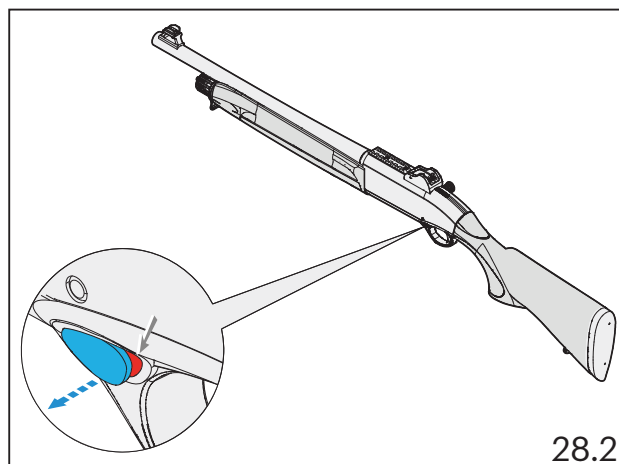
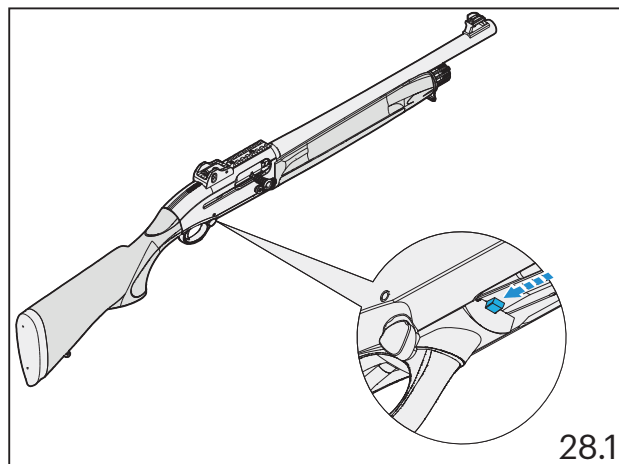

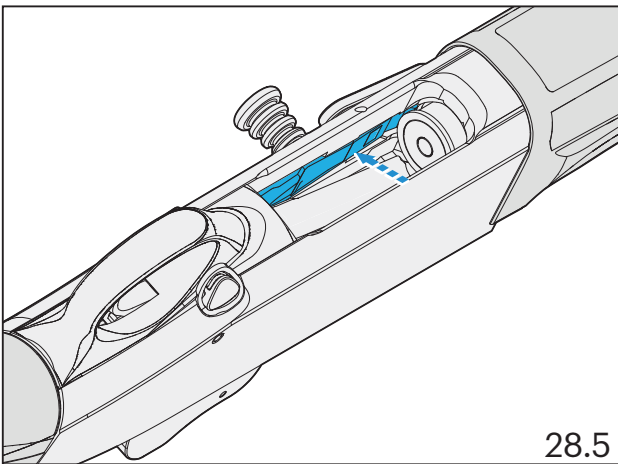
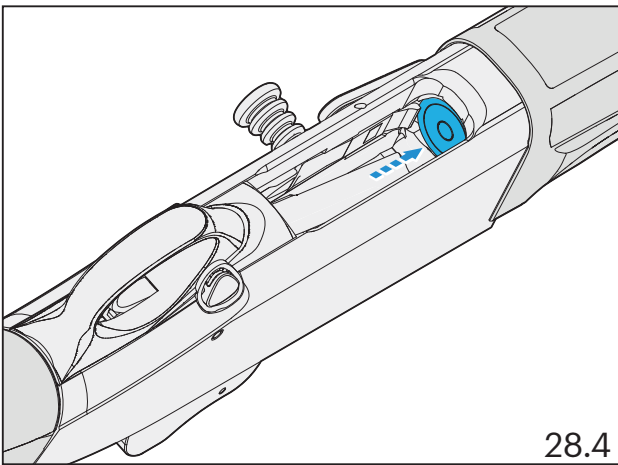
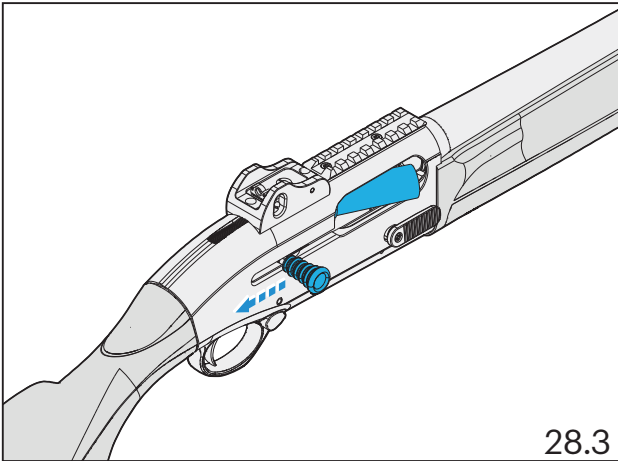

- Reculez à fond la culasse pour extraire et éjecter la cartouche chargée dans la chambre (fig. 28.3).
- En présence de cartouches à éjecter du magasin, soulevez l'élevateur, poussez légèrement la cartouche vers l'intérieur du magasin (fig. 28.4) et appuyer simultanément sur l'arrêt-toir (fig. 28.5) qui permettra ainsi l'éjection de la cartouche du magasin (fig. 28.6). Répéter l'opération jusqu'à ce que le magasin soit complètement vide. Reculez l'obturateur de 2 cm (fig. 28.7) après avoir contrôlé que le fusil est complètement déchargé, retirez la sûreté (fig. 28.8) et tirez la détente pour désarmer le chien.

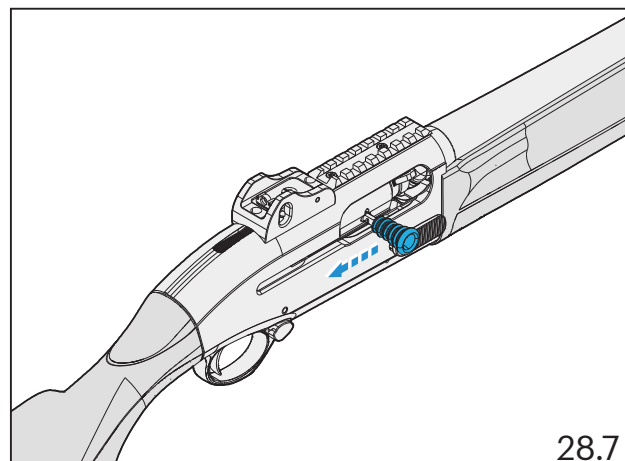
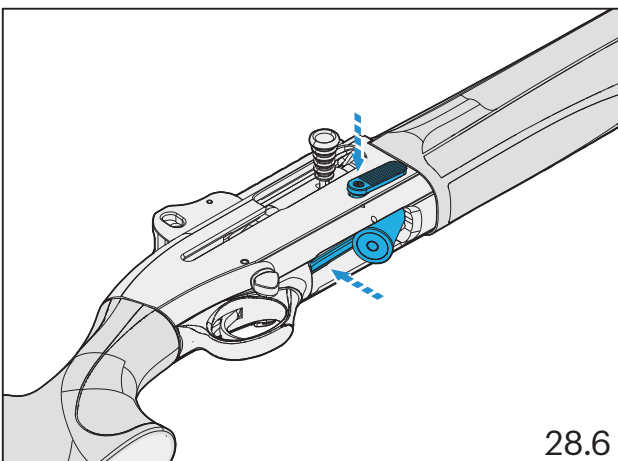
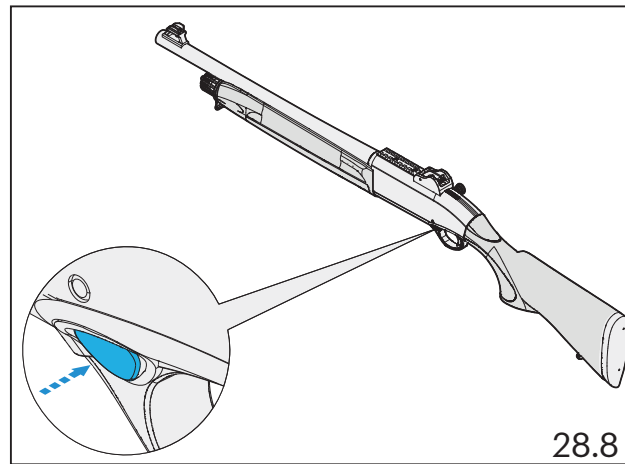

DÉMONTAGE

AVERTISSEMENT

VÉRIFIEZ QUE L'ARME EST DÉCHARGÉE (LA CHAMBRE DE CARTOUCHE, LA CARCASSE ET LE MAGASIN DOIVENT ÊTRE VIDES). INSPECTEZ L'ARME EN REGARDANT À TRAVERS LA FENÊTRE D'ÉJECTION, LA FENÊTRE D'ALIMENTATION ET LA CHAMBRE DE CARTOUCHE. DANS LE CAS CONTRAIRE, DÉCHARGEZ L'ARME EN SUIVANT LA PROCÉDURE DÉCRITE AU PARAGRAPHE CORRESPONDANT. CONTRÔLEZ QUE LE CHIEN EST DÉSARMÉ.

AVERTISSEMENT

NE POINTEZ JAMAIS L'ARME VERS DES PERSONNES OU DES SURFACES DURES ET PLATES. TRAITÉZ TOUJOURS L'ARME COMME SI ELLE ÉTAIT CHARGÉE. (VOIR LES POINTS 1, 2 ET 4 DES RÈGLES DE SÉCURITÉ DE BASE).

PRÉCAUTION

Il est conseillé de réaliser les opérations de démontage au dessus d'un plan d'appui, en cas de chute de pièces.

DÉMONTAGE DU CANON

- Vérifiez que l'arrêtoir de l'élevateur est enfoncé à fond. Dans le cas contraire, enfoncez-le à fond (fig. 9).
- Reculez à fond la culasse qui restera ainsi accrochée en ouverture (fig. 10).
- Dévissez le bouchon du devant en agissant dans le sens antihoraire :

fig. 29.1 fusil avec tube-magasin passant (B-LOK)

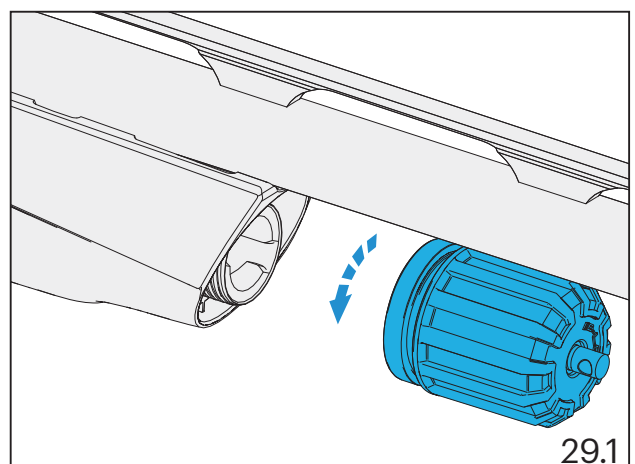
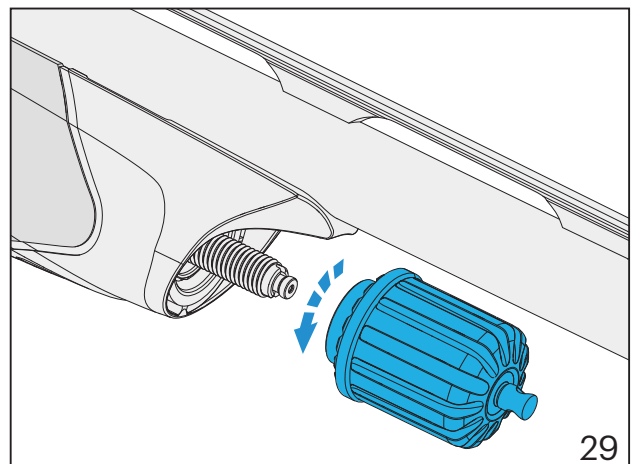

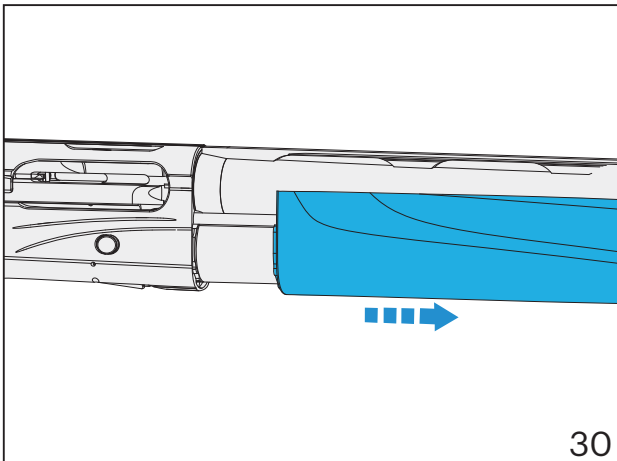

30

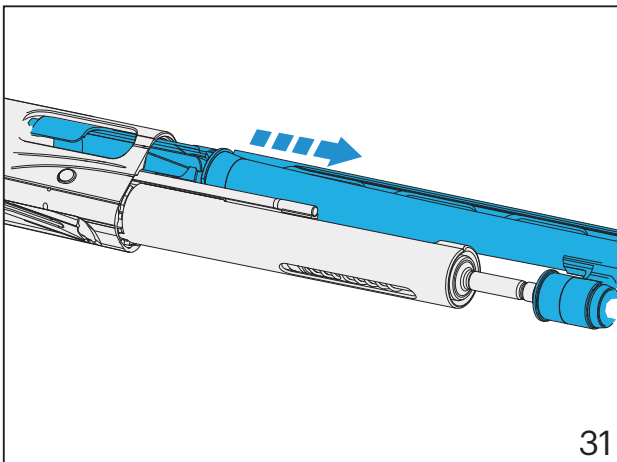

31

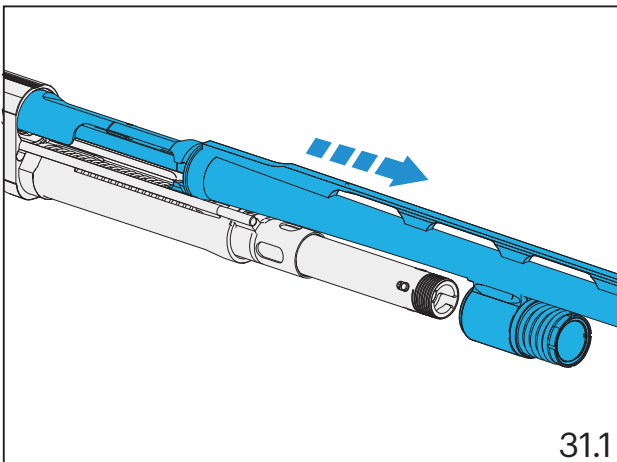

31.1

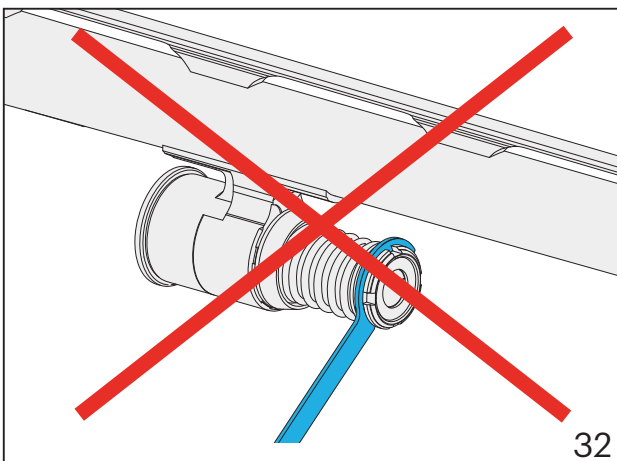

32

- Tenez le fusil et retirez le devant vers la tranche de volée avec un mouvement rectiligne (fig. 30).
- Retirez le canon du groupe crosse - carcasse en tenant le piston à l'intérieur du cylindre d'emprunt de gaz :

fig. 31 fusil A400

fig. 31.1 fusil A300 OUTLANDER



PRÉCAUTION

NE DÉMONTÉZ JAMAIS le ressort de la soupape ou la bague d'étanchéité de la soupape (fig. 32). Le dispositif de la soupape est autonettoyant et n'exige aucun entretien. Uniquement en cas de besoin, confiez l'arme à un armurier compétent.

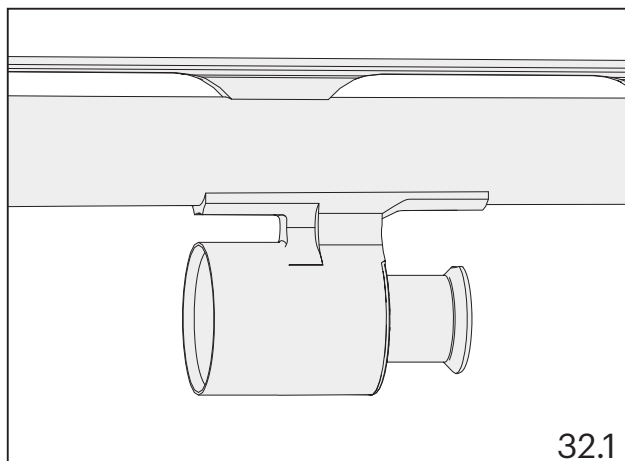

32.1

DÉMONTAGE DE L'ENSEMBLE DE LA CULASSE

(Culasse, tiges d'armement à manchon, ressort de récupération et arrêteur du pis-



PRÉCAUTION

Le démontage de l'ensemble de la culasse n'est requis qu'en cas de nettoyage de ses pièces.

- Tout en maintenant le levier d'armement avec l'index ou le majeur de la main gauche, appuyez sur le bouton de déverrouillage et laissez avancer lentement la culasse jusqu'à l'arrêt (fig. 33).
- Appuyez sur la tête de la culasse jusqu'à faire correspondre la ligne de la rainure sur le pied de la tête avec l'extrémité de la culasse (fig. 34).
- Tout en maintenant la tête enfoncée sur cette position précise, extrayez de la culasse le levier d'armement en tirant avec force (fig. 35).
- En opérant sur un plan d'appui, avec la fenêtre d'éjection dirigée vers le haut, retirez vers l'avant l'ensemble de la culasse, de la tige d'armement à manchon, du ressort récupérateur et du tube de support du ressort en faisant ressortir la culasse de la carcasse (fig. 36 et 37).

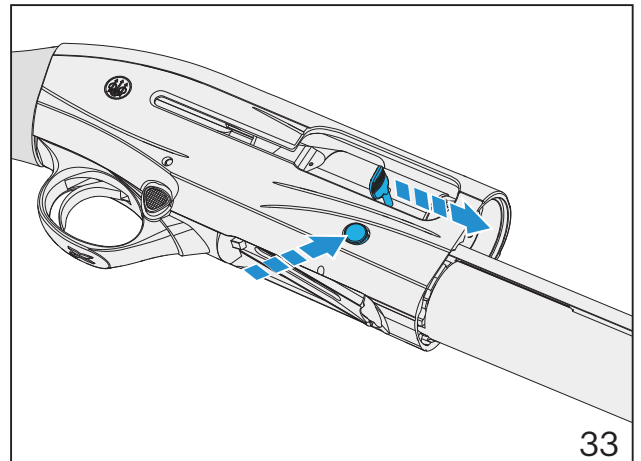

33

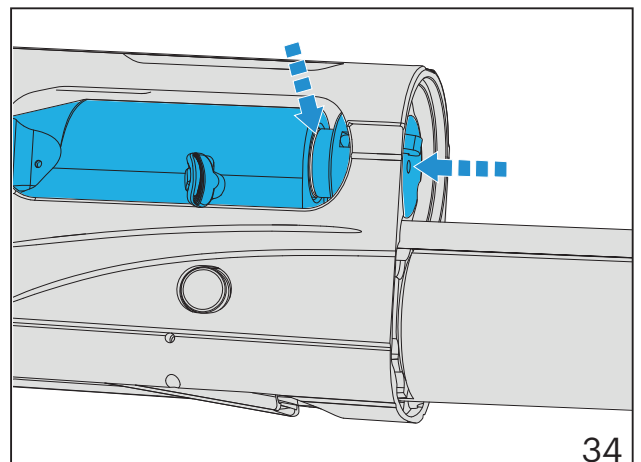

34

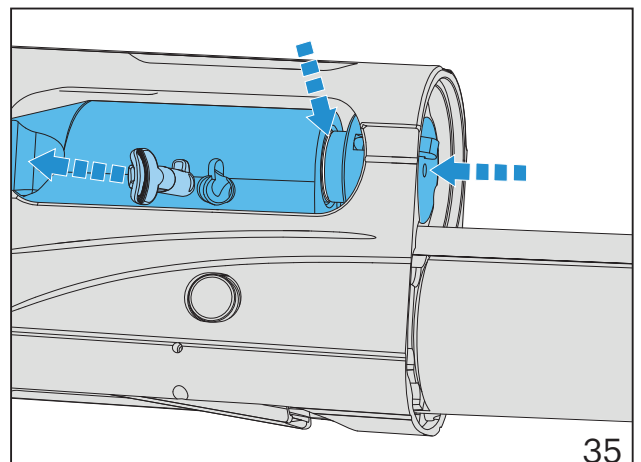

35

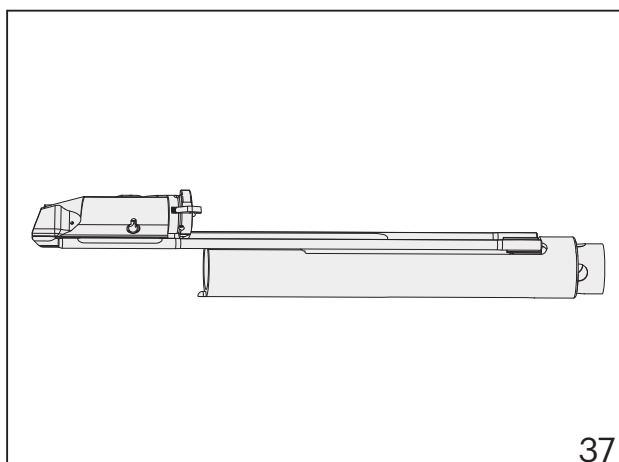

37

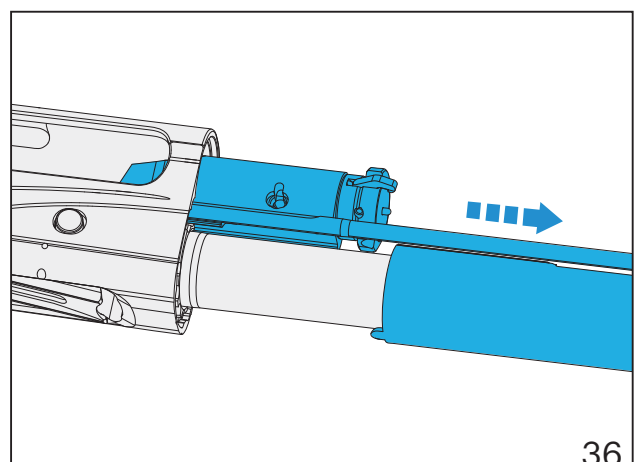

36

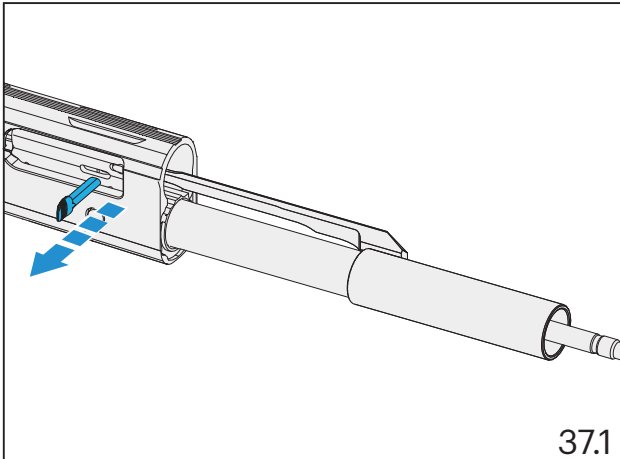

37.1

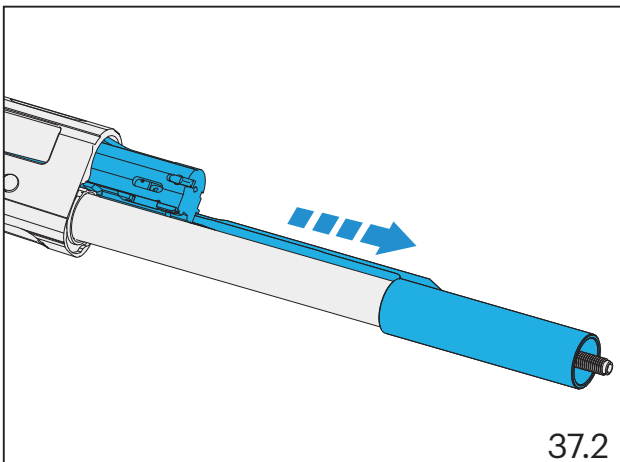

37.2

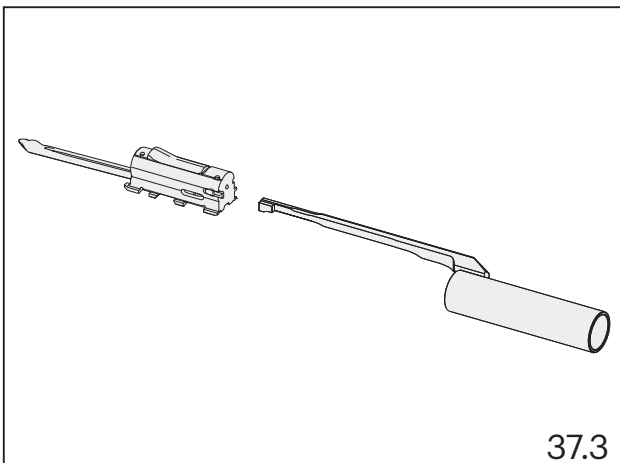

37.3

UNIQUEMENT LE MODÈLE A300 OUTLANDER

- Extrayez le levier d'armement de la culasse d'un coup sec (fig. 37.1).
- En opérant sur un plan d'appui avec la fenêtre d'éjection orientée vers le haut, extrayez vers l'avant le manchon de la tige d'armement en faisant ressortir la culasse de la carcasse (fig. 37.2).
- Séparez la culasse de la tige d'armement.
- La culasse se subdivise en (fig. 37.3) :
 - culasse avec percuteur, bloc de verrouillage, extracteur, ressorts et goupilles correspondants ;
 - chariot de culasse avec bielle et son axe.

DÉMONTAGE DE LA SOUS-GARDE



PRÉCAUTION

Le démontage de la sous-garde n'est requis qu'en cas de nettoyage du mécanisme de déclenchement.

- Mettez la sûreté (le chien est armé) (fig. 20).
- Appuyez sur l'arrêt de l'élévateur s'il n'est pas déjà enfoncé (fig. 9).
- Retirez la goupille de fixation du garde-main en appuyant à l'aide de la pointe d'un tournevis (fig. 38).
- Extrayez la sous-garde de la carcasse en faisant levier sur le garde-main tout d'abord en direction du canon, puis vers l'extérieur (fig. 39).

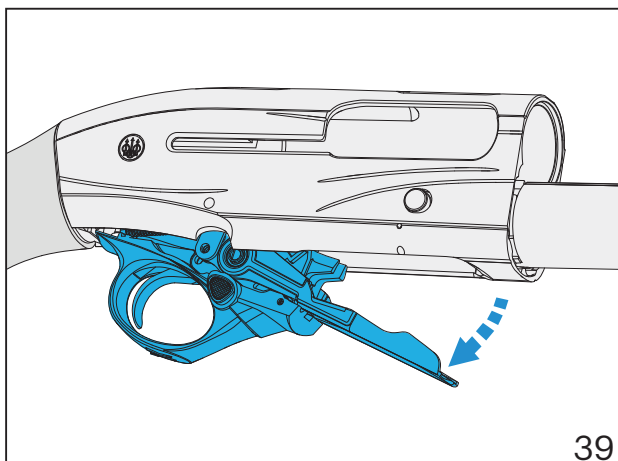
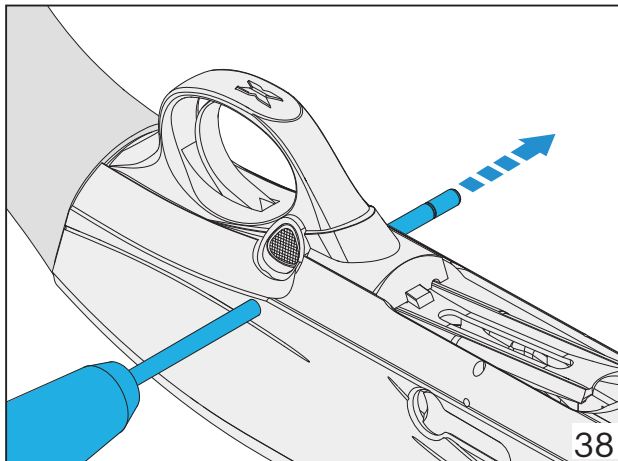

ENTRETIEN ORDINAIRE

- Nettoyez et lubrifiez le fusil chaque fois que des résidus de combustion, de la graisse ou de la saleté se sont déposés sur les mécanismes. Le nettoyage et la lubrification de l'arme après chaque utilisation sont les meilleures garanties de protection des pièces contre la corrosion dérivant de la combustion et d'un usage dans un environnement humide et salin.

Au terme de chaque journée de chasse ou de tir, effectuez l'entretien ordinaire, comme indiqué ci-après.



AVERTISSEMENT

VÉRIFIEZ QUE L'ARME EST DÉCHARGÉE (LA CHAMBRE DE CARTOUCHE, LA CARCASSE ET LE MAGASIN DOIVENT ÊTRE VIDES). INSPECTEZ L'ARME EN REGARDANT À TRAVERS LA FENÊTRE D'ÉJECTION, LA FENÊTRE D'ALIMENTATION ET LA CHAMBRE DE CARTOUCHE. DANS LE CAS CONTRAIRE, DÉCHARGEZ L'ARME EN SUIVANT LA PROCÉDURE DÉCRITE AU PARAGRAPHE CORRESPONDANT. CONTRÔLEZ QUE LE CHIEN EST DÉARMÉ.



AVERTISSEMENT

NE POINTEZ JAMAIS L'ARME VERS DES PERSONNES OU DES SURFACES DURES ET PLATES. TRAITÉZ TOUJOURS L'ARME COMME SI ELLE ÉTAIT CHARGÉE. (VOIR LES POINTS 1, 2 ET 4 DES RÈGLES DE SÉCURITÉ DE BASE).



PRÉCAUTION

Pour l'entretien ordinaire, il suffit d'effectuer les opérations de démontage décrites au chapitre correspondant.

CANON

- Nettoyez soigneusement l'intérieur du canon à l'aide d'un chiffon doux (flanelle) afin de retirer les résidus de combustion. Au besoin, utilisez un écouvillon en bronze et/ou un chiffon imbibé d'huile Beretta.
- Nettoyez soigneusement les épaulements de verrouillage sur la frette du canon.
- Repassez l'intérieur du canon à l'aide d'un chiffon doux et propre.
- Lubrifiez légèrement l'intérieur du canon à l'aide d'un chiffon doux, propre et imbibé d'huile Beretta.
- Contrôlez le canon. L'âme et la chambre de cartouche doivent être propres et ne pas présenter d'obstructions.

AVERTISSEMENT

UN EXCÈS D'HUILE OU DE GRAISSE OBSTRUANT LE CANON, MÊME PARTIELLEMENT, EST TRÈS DANGEREUX LORS DU TIR : IL PEUT DÉTÉRIORER LE FUSIL ET INFLIGER DE GRAVES BLESSURES AU TIREUR ET À CEUX QUI L'ENTOURENT. N'ASPERGEZ JAMAIS LES CARTOUCHES AVEC DE L'HUILE. UTILISEZ CORRECTEMENT LES LUBRIFIANTS. VOUS ÊTES RESPONSABLE DU BON ENTRETIEN DE VOTRE ARME.

CYLINDRE D'EMPRUNT DE GAZ, PISTON, TUBE-MAGASIN



PRÉCAUTION

L'emploi de cartouches Magnum et surtout Super Magnum entraîne une émission importante de gaz de combustion. La composition particulière de la poudre de certaines munitions Super Magnum peut créer d'importants dépôts de résidus de combustion. Les pièces du fusil les plus concernées par ce phénomène sont le cylindre d'emprunt de gaz, le piston, le segment d'étanchéité du piston et le tube-magasin.

- Nettoyez soigneusement le piston, le segment d'étanchéité et le tube-magasin après les avoir aspergées d'huile Beretta.
- Vérifiez que le piston coulisse librement sur le tube-magasin.
- Pour un nettoyage soigné des parois internes du cylindre d'emprunt de gaz, aspergez de l'huile Beretta sur les parois et nettoyez à fond à l'aide d'un écouvillon en bronze.
- Après avoir retiré tous les résidus de combustion, repassez l'intérieur du cylindre d'emprunt de gaz à l'aide d'un chiffon doux et propre.



PRÉCAUTION

Les pièces ci-dessus ne doivent pas être lubrifiées.



PRÉCAUTION

NE DÉMONTÉZ JAMAIS le groupe de la soupape (fig. 32). Au besoin, adressez-vous à un armurier compétent.

ENTRETIEN EXTRAORDINAIRE

Selon les conditions d'utilisation de l'arme et au terme de la saison de chasse, Beretta recommande, pour maintenir l'efficacité maximale du fusil, d'effectuer les opérations d'entretien extraordinaire suivantes.

ENSEMBLE DE LA CULASSE

- Nettoyez les pièces après les avoir aspergées d'huile Beretta.
- Essuyez-les soigneusement à l'aide d'un chiffon doux et les lubrifiez légèrement.

SOUS-GARDE

- Nettoyez soigneusement les pièces à l'aide d'un chiffon doux.
- Lubrifiez légèrement les pièces métalliques et la goupille de fixation de la sous-garde.

CARCASSE

- Opérez comme indiqué pour la culasse. Après l'avoir essuyé soigneusement avec un chiffon doux, lubrifiez légèrement les guides internes de coulissement de la culasse.

AVERTISSEMENT

ÉVITEZ DE RÉPARER L'ARME SANS UNE CONNAISSANCE ET UNE EXPÉRIENCE APPROPRIÉES. N'ALTÉREZ JAMAIS UN QUELCONQUE COMPOSANT DE L'ARME ET UTILISEZ UNIQUEMENT DES PIÈCES DE RECHANGE D'ORIGINE BERETTA. TOUTE MODIFICATION OU INTERVENTION NÉCESSAIRE AU FONCTIONNEMENT DE L'ARME DOIT ÊTRE RÉALISÉE PAR LE FABRICANT OU SON DISTRIBUTEUR OFFICIEL LOCAL.

REMONTAGE

AVERTISSEMENT

VÉRIFIEZ QUE L'ARME EST DÉCHARGÉE (LA CHAMBRE DE CARTOUCHE, LA CARCASSE ET LE MAGASIN DOIVENT ÊTRE VIDES). INSPECTEZ L'ARME EN REGARDANT À TRAVERS LA FENÊTRE D'ÉJECTION, LA FENÊTRE D'ALIMENTATION ET LA CHAMBRE DE CARTOUCHE. DANS LE CAS CONTRAIRE, DÉCHARGEZ L'ARME EN SUIVANT LA PROCÉDURE DÉCRITE AU PARAGRAPHE CORRESPONDANT.

AVERTISSEMENT

NE POINTEZ JAMAIS L'ARME VERS DES PERSONNES OU DES SURFACES DURES ET PLATES. TRAITÉZ TOUJOURS L'ARME COMME SI ELLE ÉTAIT CHARGÉE. (VOIR LES POINTS 1, 2 ET 4 DES RÈGLES DE SÉCURITÉ DE BASE).

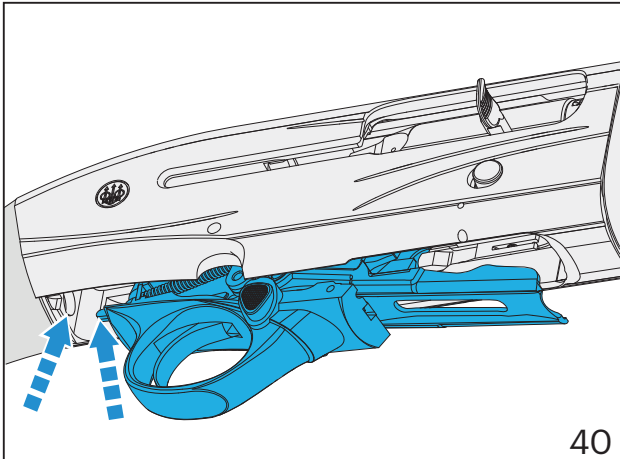

40

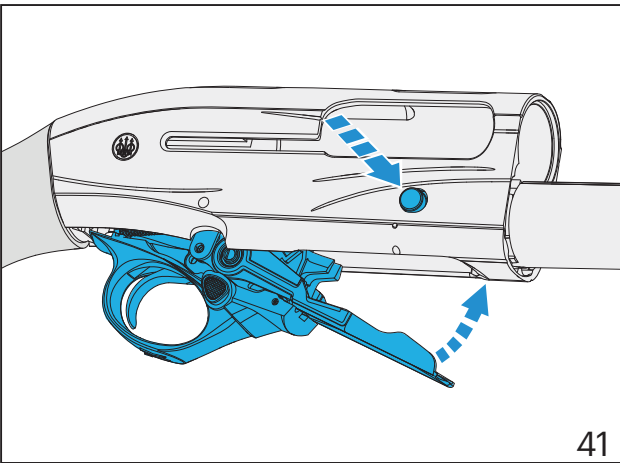

41

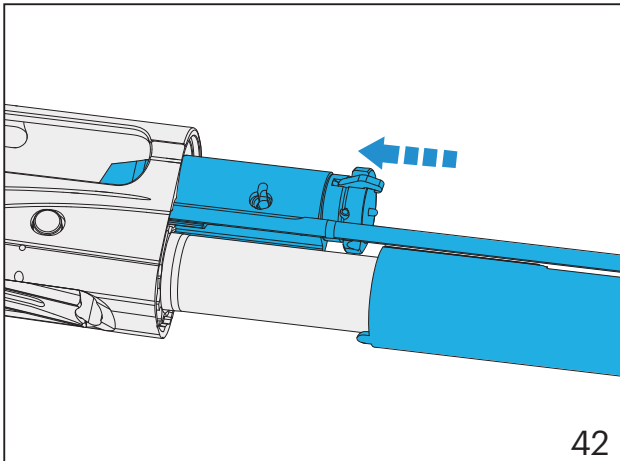

42

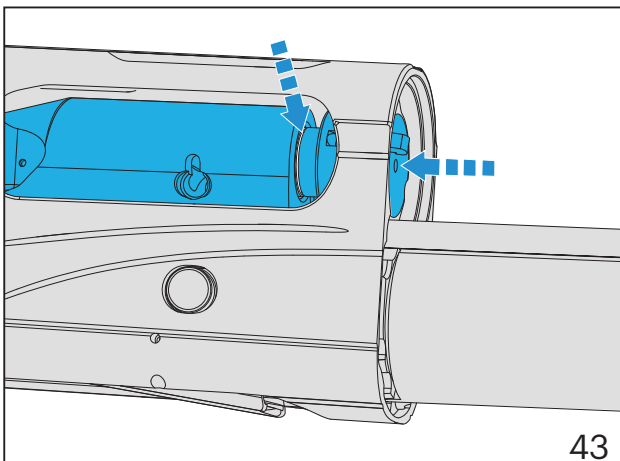

43

REMONTAGE DE LA SOUS-GARDE

- Opérez dans l'ordre inverse à celui du démontage, en faisant attention à ce que le chien soit armé et la sûreté mise.
- Faites adhérer précisément l'arrière de la sous-garde avec la carcasse et poussez avec force en butée en direction de la crosse (fig. 40).
- Tout en maintenant le bouton de déverrouillage complètement enfoncé, tournez la sous-garde jusqu'à son insertion dans le siège de la carcasse (fig. 41).
- N'insérez la goupille de fixation du garde-main que lorsque le trou du garde-main est centré sur le trou de la carcasse.

REMONTAGE DE L'ENSEMBLE DE LA CULASSE

- En opérant sur un plan d'appui avec la fenêtre d'éjection vers le haut, insérez l'ensemble de la culasse, des tiges d'armement à manchon, du ressort de récupération et de l'arrêt du piston sur le tube-magasin (fig. 42).
- Poussez à fond le manchon des tiges d'armement pour introduire la culasse à l'intérieur de la carcasse.
- Appuyez sur la tête de la culasse jusqu'à faire correspondre la ligne de la rainure sur le pied de la tête avec l'extrémité de la culasse (fig. 43).

- Tout en maintenant la tête dans cette position, insérez le levier d'armement dans la culasse. Accrochez-le en position en donnant un coup net (fig. 44).

UNIQUEMENT LE MODÈLE A300 OUTLANDER

ENSEMBLE DE LA CULASSE

- Remontez la culasse en accouplant à manchon sur la culasse.
- Embrayez la tige d'armement dans la fente prévue à cet effet sur la culasse (fig. 44.1).
- En opérant sur un plan d'appui avec la fenêtre d'éjection orientée vers le haut, extrayez vers l'avant le manchon de la tige d'armement sur le tube-magasin (fig. 44.2).
- Introduisez partiellement la culasse à l'intérieur du boîtier de culasse (fig. 44.3).
- Poussez à fond le manchon de la tige d'armement, en appuyant sur le ressort de récupération jusqu'au blocage de la culasse en position d'ouverture.
- Réinsérez à fond le levier d'armement dans la culasse (fig. 44.4).

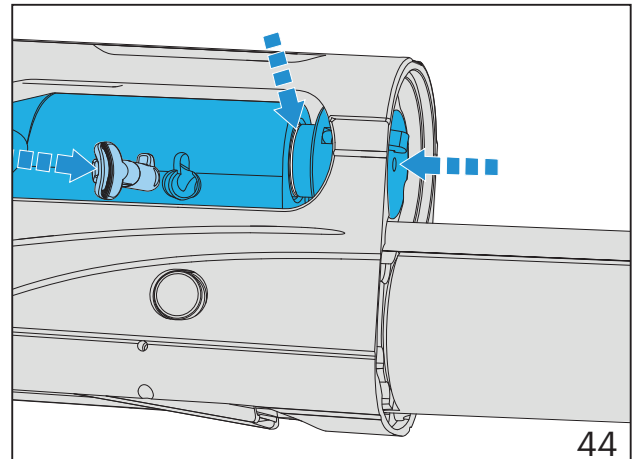

44

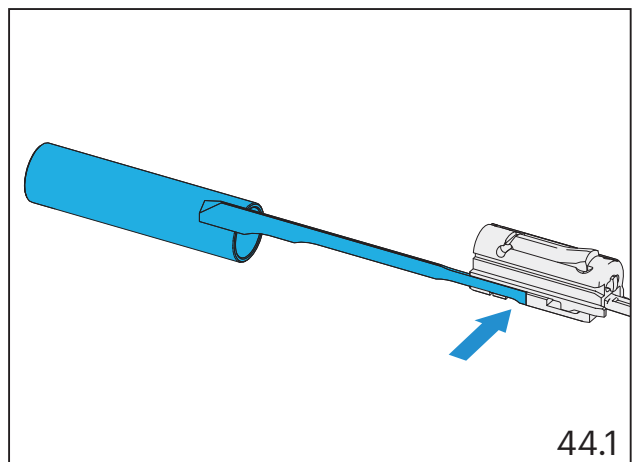

44.1

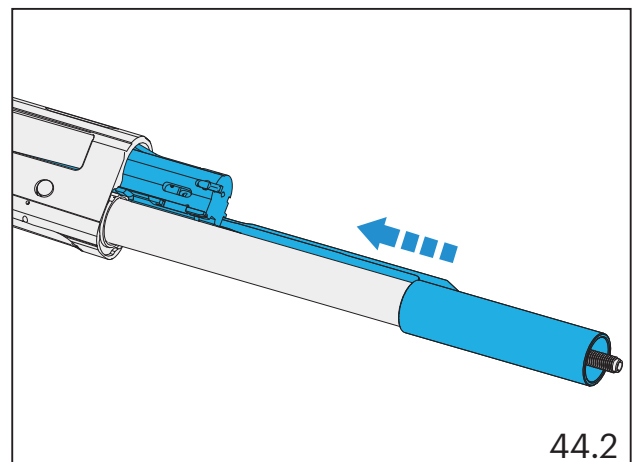

44.2

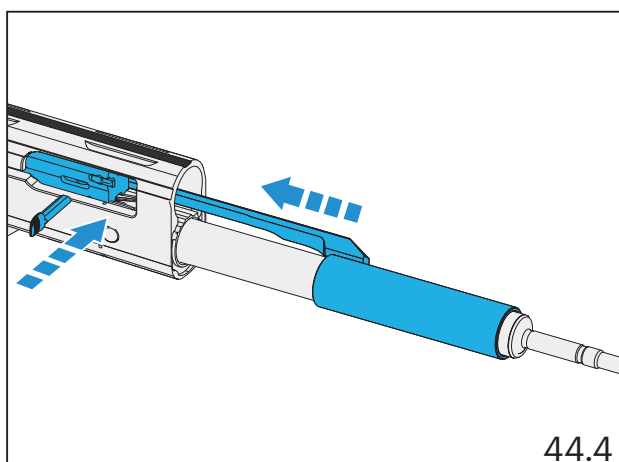

44.4

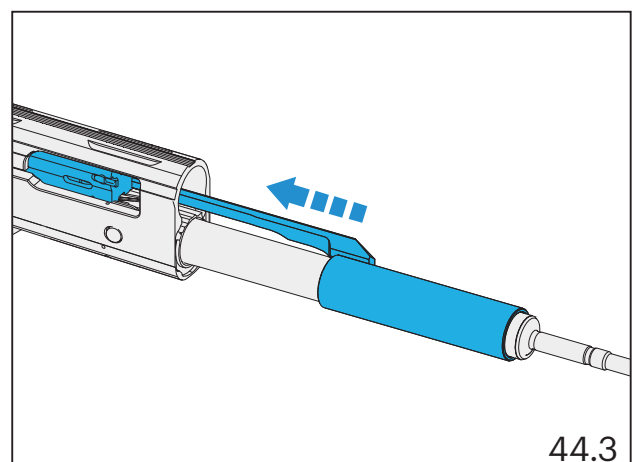

44.3

REMONTAGE DU CANON

- Contrôlez le canon. L'âme et la chambre de cartouche doivent être propres et ne pas présenter d'obstructions.
- Insérez le piston dans le cylindre d'emprunt de gaz du canon, en ayant soin de serrer le segment avec les doigts afin de faciliter l'insertion du piston dans le cylindre (fig. 8).
- Vérifiez que l'arrêteur de l'élévateur est enfoncé à fond. Dans le cas contraire, enfoncez-le à fond (fig. 9).
- Reculez la culasse jusqu'à son accrochage en position d'ouverture (fig. 10).



PRÉCAUTION

Si le bouton de déverrouillage était enfoncé, la culasse, poussée violemment vers l'avant par le ressort de récupération, s'arrêterait contre la fenêtre d'éjection par l'intermédiaire du levier d'armement et les deux pièces seraient alors détériorées.

- Insérez la frette du canon dans la carcasse (fig.11), en faisant attention à ce que le tube-magasin traverse le trou du piston et le trou du cylindre d'emprunt de gaz avec le groupe de la soupape (fig. 12).
- Poussez le canon à fond dans la carcasse jusqu'à l'arrêt.
- Insérez le devant sur le cylindre d'emprunt de gaz et le tube-magasin en vérifiant le centrage sur le siège de la carcasse (fig. 13). Le devant est correctement positionné lorsqu'il se trouve en butée sur la carcasse (fig. 14).
- Revisses le bouchon du devant à fond (fig. 15).
- En maintenant les doigts éloignés de la fenêtre d'éjection, appuyez sur le bouton de déverrouillage et accompagnez la culasse en fermeture (fig. 16).



PRÉCAUTION

Lorsque vous appuyez sur le bouton de déverrouillage pour refermer la culasse, faites attention à ne pas insérer le cut-off par inadvertance. Dans ce cas, la culasse resterait en position d'ouverture, bloquée par le cut-off. Il faudrait alors, toujours en maintenant les doigts éloignés de la fenêtre d'éjection, refermer la culasse en retirant le cut-off (fig. 17).

- Tout en maintenant la culasse reculée d'environ 2 cm, tirez la détente en désarmant ainsi le chien.
- Reculez la culasse en position de fermeture.



AVERTISSEMENT

NE RANGEZ JAMAIS L'ARME À LA PORTÉE DES ENFANTS OU DE PERSONNES NON FAMILIARISÉES AVEC L'USAGE DES ARMES À FEU. RANGEZ TOUJOURS L'ARME DÉCHARGÉE DANS UN LIEU FERMÉ À CLÉ. RANGEZ LES MUNITIONS DANS UN LIEU SÉPARÉ, FERMÉ LUI AUSSI À CLÉ. (VOIR LE POINT 3 DES RÈGLES DE SÉCURITÉ DE BASE).



PRÉCAUTION

Si l'arme n'est pas utilisée sur une longue période, il est conseillé de la ranger lubrifiée et démontée (voir les chapitres « Entretien » pages 39/41 et « Rangement » page 69).

ACCESSOIRES ET RÉGLAGES

Les accessoires et les réglages correspondants décrits ci-après peuvent concerner quelques-unes seulement des séries de fusils examinées dans ce manuel et donc ne pas être fournis d'origine avec votre modèle de fusil.

CONTRÔLE DE L'ÉTAT DES CHOKES

- Vérifiez toujours l'aspect et la propreté des chokes avant d'utiliser le fusil.
- Vérifiez le serrage dans le canon à l'aide de la clé fournie.
- N'utilisez pas des chokes qui présentent des défauts, des déformations ou des incrustations.
- Vérifiez que le choke inséré est bien adapté au type de chasse et au type de billes utilisées (acier ou plomb).

CHOKES BERETTA OPTIMACHOKE® HP (Uniquement pour les modèles A400, A350 et 1301)

Les chokes Beretta Optimachoke® HP (High Performance) sont en acier à haute résistance afin de garantir une longue durée de vie et une bonne protection à la corrosion, et sont conçus pour résister à l'emploi de billes en acier. Ils permettent également de tirer des munitions High Performance.

AVERTISSEMENT

LE CANON OPTIMA-BORE® HP DU MODÈLE A400 NE PEUT MONTER QUE DES CHOKES OPTIMACHOKE® HP. SUR LES CANONS OPTIMA-BORE® HP, LES AUTRES TYPES DE CHOKES INTERCHANGEABLES BERETTA NE SONT PAS COMPATIBLES. VOTRE FUSIL SERA ENDOMMAGÉ SI VOUS TIREZ LA FORME INCORRECT DU CHOKE.

Marquage Beretta	Dénomination Américaine	Compatibilité Chokes avec billes en acier	Crans sur le bourrelet
0 (*)	F (full)	SP (Steel Proof) ¹	I
00 (**)	IM (Improved Modified)	SP (Steel Proof) ¹	II
000 (***)	M (Modified)	SP (Steel Proof)	III
0000 (****)	IC (Improved Cylinder)	SP (Steel Proof)	IIII
C0000 (C****)	CL (Cylinder)	SP (Steel Proof)	IIIII

(1) Non conseillées pour l'emploi de billes en acier.
Optimachoke® est une marque déposée par la société Fabbrica d'Armi Pietro Beretta S.p.A.

CHOKES BERETTA MOBILCHOKE® (UNIQUEMENT POUR LES MODÈLES A300)

Les chokes Beretta Mobilchoke® sont en acier à haute résistance afin de garantir une longue durée de vie et une bonne protection à la corrosion, et sont conçus pour résister à l'emploi de billes en acier. Ils permettent également de tirer des munitions High Performance.

AVERTISSEMENT

LE CANON DU MODÈLE A300 OUTLANDER NE PEUT MONTER QUE DES CHOKES MOBILCHOKE®. SUR LES CANONS MOBILCHOKE®, LES AUTRES TYPES DE CHOKES INTERCHANGEABLES BERETTA NE SONT PAS COMPATIBLES.

VOTRE FUSIL SERA ENDOMMAGÉ SI VOUS TIREZ LA FORME INCORRECT DU CHOKE.

Marquage Beretta	Dénomination Américaine	Compatibilité Chokes avec billes en acier	Crans sur le bourrelet
0 (*)	F (full)	SP (Steel Proof) ¹	I
00 (**)	IM (Improved Modified)	SP (Steel Proof) ¹	II
000 (***)	M (Modified)	SP (Steel Proof)	III
0000 (****)	IC (Improved Cylinder)	SP (Steel Proof)	IIII
C0000 (C****)	CL (Cylinder)	SP (Steel Proof)	IIII

(1) Non conseillées pour l'emploi de billes en acier.

Mobilchoke® est une marque déposée par la société Fabbrica d'Armi Pietro Beretta S.p.A.

DÉMONTAGE DU CHOKE**! AVERTISSEMENT**

VÉRIFIEZ QUE L'ARME EST DÉCHARGÉE (LA CHAMBRE DE CARTOUCHE, LA CARCASSE ET LE MAGASIN DOIVENT ÊTRE VIDES). INSPECTEZ L'ARME EN REGARDANT À TRAVERS LA FENÊTRE D'ÉJECTION, LA FENÊTRE D'ALIMENTATION ET LA CHAMBRE DE CARTOUCHE. DANS LE CAS CONTRAIRE, DÉCHARGEZ L'ARME EN SUIVANT LA PROCÉDURE DÉCRITE AU PARAGRAPHES CORRESPONDANT.

! AVERTISSEMENT

NE REGARDEZ JAMAIS DIRECTEMENT À L'INTÉRIEUR DU CANON PAR LA TRANCHE DE VOLÉE ET NE REMPLACEZ PAS LE CHOKE SUR UNE ARME CHARGÉE, MÊME AVEC LA SÛRETÉ MISE.

! AVERTISSEMENT

LA SÛRETÉ NE PEUT ÊTRE MISE QUE LORSQUE LE CHIEN EST ARMÉ. LE CHIEN S'ARME EN REculANT COMPLÈTEMENT LA CULASSE. LORSQUE LE BOUTON DE SÛRETÉ MONTRE LA PARTIE VERNIE EN ROUGE, LA SÛRETÉ EST RETIRÉE ET L'ARME EST PRÊTE À FAIRE FEU. LORSQUE, SUR LE BOUTON DE SÛRETÉ, LA PARTIE VERNIE EN ROUGE N'EST PAS VISIBLE, LA SÛRETÉ EST MISE.

- Dévissez le choke en agissant dans le sens antihoraire à l'aide de la clé fournie et retirez le choke par la tranche de volée du canon (fig. 45).

NETTOYAGE DU CHOKE ET DU SIÈGE**! AVERTISSEMENT**

VÉRIFIEZ QUE L'ARME EST DÉCHARGÉE (LA CHAMBRE DE CARTOUCHE, LA CARCASSE ET LE MAGASIN DOIVENT ÊTRE VIDES). INSPECTEZ L'ARME EN REGARDANT À TRAVERS LA FENÊTRE D'ÉJECTION, LA FENÊTRE D'ALIMENTATION ET LA CHAMBRE DE CARTOUCHE. DANS LE CAS CONTRAIRE, DÉCHARGEZ L'ARME EN SUIVANT LA PROCÉDURE DÉCRITE AU PARAGRAPHES CORRESPONDANT. CONTRÔLEZ QUE LE CHIEN EST DÉ-SARMÉ.

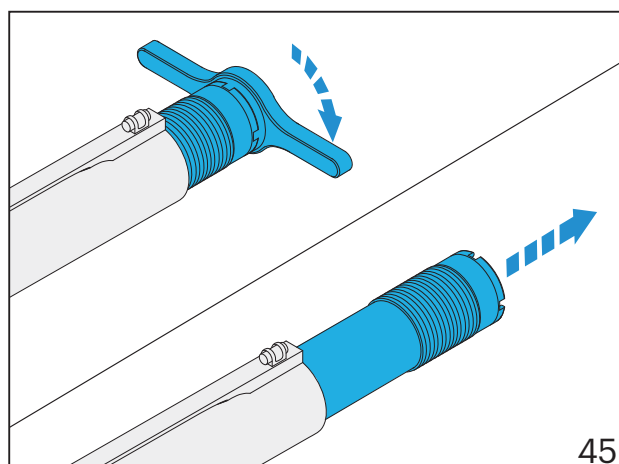

45

! AVERTISSEMENT

NE REGARDEZ JAMAIS DIRECTEMENT À L'INTÉRIEUR DU CANON PAR LA TRANCHÉ DE VOLÉE ET NE REMPLACEZ PAS LE CHOKE SUR UNE ARME CHARGÉE, MÊME AVEC LA SÛRETÉ MISE.

- Nettoyez soigneusement la chambre de logement du choke en utilisant, au besoin, un écouvillon à brosse imbibé d'huile Beretta. Essuyez à l'aide d'un chiffon doux.
- Contrôlez la propreté extérieure et intérieure.
- Appliquez un léger voile d'huile Beretta sur le filetage du canon et du choke.

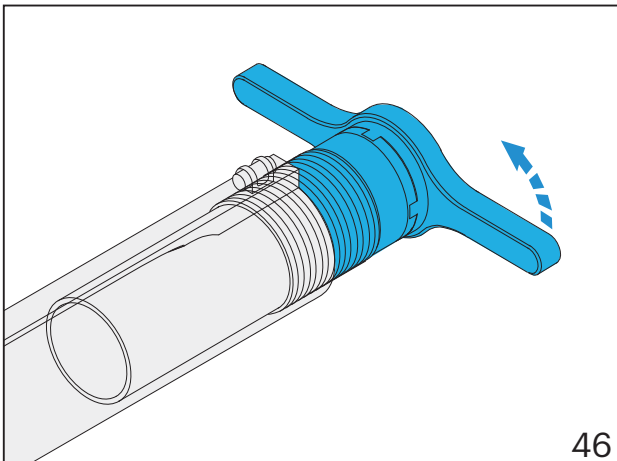

46

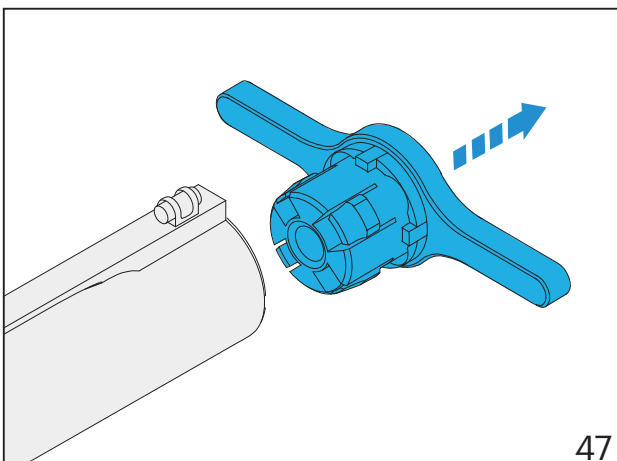

47

INSERTION DU CHOKE

! AVERTISSEMENT

VÉRIFIEZ QUE L'ARME EST DÉCHARGÉE (LA CHAMBRE DE CARTOUCHE, LA CARCASSE ET LE MAGASIN DOIVENT ÊTRE VIDES). INSPECTEZ L'ARME EN REGARDANT À TRAVERS LA FENÊTRE D'ÉJECTION, LA FENÊTRE D'ALIMENTATION ET LA CHAMBRE DE CARTOUCHE. DANS LE CAS CONTRAIRE, DÉCHARGEZ L'ARME EN SUIVANT LA PROCÉDURE DÉCRITE AU PARAGRAPHE CORRESPONDANT. CONTRÔLEZ QUE LE CHIEN EST DÉ-SARMÉ.

! AVERTISSEMENT

NE REGARDEZ JAMAIS DIRECTEMENT À L'INTÉRIEUR DU CANON PAR LA TRANCHÉ DE VOLÉE ET NE REMPLACEZ PAS LE CHOKE SUR UNE ARME CHARGÉE, MÊME AVEC LA SÛRETÉ MISE.

! AVERTISSEMENT

VÉRIFIER L'ÉTAT DU CHOKE AVANT DE L'INSÉRER.

- Vérifiez que le choke et le filetage du canon sont parfaitement propres et légèrement huilés.
- Insérez le choke choisi.
- Vissez manuellement le choke sur le canon dans le sens horaire. A l'aide de la clé Beretta, vissez avec force le choke en butée sur le fond de son logement (fig. 46).
- Retirez la clé du canon (fig. 47).

 AVERTISSEMENT

CONTRÔLEZ PÉRIODIQUEMENT LE SERRAGE DU CHOKE, ARME DÉCHARGÉE (CHAMBRE DE CARTOUCHE, CARCASSE ET MAGASIN DE CARTOUCHES VIDES) ET CULASSE EN OUVERTURE. AU BESOIN, LE RESSERREZ À L'AIDE DE LA CLÉ CORRESPONDANTE. LE SERRAGE DU CHOKE ÉVI-TERA UNE DÉTERIORATION IRRÉPARABLE DU CANON, DES BLESSURES CORPORELLES ET DES DOMMAGES AUX BIENS.

 AVERTISSEMENT

LE CHOKE INTERCHANGEABLE DOIT TOUJOURS ÊTRE BIEN VISSÉ DANS LE CANON, MÊME LORS DU STOC-KAGE ET DU NETTOYAGE DE L'ARME. LE FAIT DE NETTOYER LE CANON LORSQUE LE CHOKE INTERCHAN-GEABLE N'EST PAS EN PLACE RISQUE DE FAIRE PÉNÉTRER DE LA SALETÉ DANS LE FILETAGE DU CANON, ET DONC D'ENTRAÎNER UNE MAUVAISE INSERTION DU CHOKE, DE FAVORI-SER LA FORMATION DE ROUILLE OU L'OBSTRUCTION DU CANON.

 AVERTISSEMENT

NE TIREZ JAMAIS AVEC UN CANON À CHOKE SI CE DERNIER N'Y EST PAS INSÉRÉ. LE FAIT DE TIRER SANS CHOKE INSÉRÉ DANS LE CANON EST TRÈS DANGEREUX, CAR DES RÉSIDUS DE PLOMB OU DES FRAGMENTS DE LA BOURRE POURRAIENT ÊTRE RETE-NUS PAR LE FILETAGE ET CRÉER AINSI UNE OBSTRUCTION. EN OUTRE, L'AB-SENCE DU CHOKE DÉTÉRIORERAIT IRRÉMÉDIABLEMENT LE FILETAGE ET ALTÉRERAIT LA RÉGULARITÉ DE LA GERBE.

N'ALTÉREZ PAS ET NE MODIFIEZ PAS LE CHOKE FIXE DU CANON SANS LE BUT DE L'ADAPTER À L'INSERTION DES CHOKES INTERCHANGEABLES. L'ÉPAISSEUR DES PAROIS DU CANON POURRAIT ALORS S'AVÉRER TROP FAIBLE POUR SUPPORTER, EN TOUTE SÉCURITÉ, LA PRESSION ÉLEVÉE GÉ-NÉRÉE PAR LE TIR.

IDENTIFICATION DES CHOKAGES - FIG. 48 + TABLEAU

Chokage fixes et chokes Beretta			
Marquage Beretta	Dénomination Américaine	Crans sur le bourrelet	Compatibilité Chokes avec billes en acier
O (*)	F (full)	I	Non
OO (**)	IM (Improved Modified)	II	Non
OOO (***)	M (Modified)	III	Oui
OOOO (****)	IC (Improved Cylinder)	IIII	Oui
COOOO (C****)	CL-C (Cylinder)	IIIII	Oui
S	SK USA	sans	Oui
SK (Skeet Beretta) (1)	SK (Skeet)	sans	Oui
sans	XF (Extra Full)	sans	Non
sans	LF (Light Full)	sans	Non
sans	LM (Light Modified)	sans	Oui

(1) Chokage skeet spécial Beretta avec valeur négative.

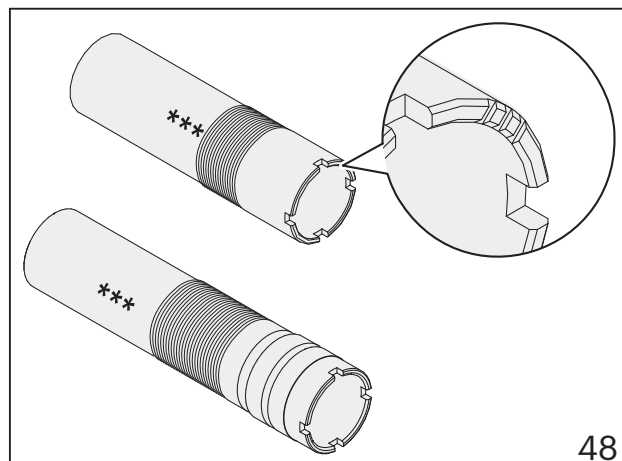

RÉGLAGE DE LA PENTE ET AVANTAGE DE LA CROSSE

⚠ AVERTISSEMENT

VÉRIFIEZ QUE L'ARME EST DÉCHARGÉE (LA CHAMBRE DE CARTOUCHE, LA CARCASSE ET LE MAGASIN DOIVENT ÊTRE VIDES). INSPECTEZ L'ARME EN REGARDANT À TRAVERS LA FENÊTRE D'ÉJECTION, LA FENÊTRE D'ALIMENTATION ET LA CHAMBRE DE CARTOUCHE. DANS LE CAS CONTRAIRE, DÉCHARGEZ L'ARME EN SUIVANT LA PROCÉDURE DÉCRITE AU PARAGRAPHE CORRESPONDANT.

⚠ AVERTISSEMENT

NE POINTEZ JAMAIS L'ARME VERS DES PERSONNES OU DES SURFACES DURES ET PLATES. TRAITÉZ TOUJOURS L'ARME COMME SI ELLE ÉTAIT CHARGÉE. (VOIR LES POINTS 1, 2 ET 4 DES RÈGLES DE SÉCURITÉ DE BASE).

Le fusil est équipé d'un système de réglage de la pente et de l'avantage de la crosse, constitué par deux cales :

- 1) Cale avant en polymère
- 2) Cale arrière en acier.

Les cales montées sur l'arme permettent de configurer la pente et l'avantage de la crosse comme suit :

- Cale de droite 60 mm C-60-DX
- Cale de droite 55 mm C-55-DX
- Cale de gauche 60 mm C-60-SX
- Cale de gauche 55 mm C-55-SX

En outre, un jeu supplémentaire de cales est inclus dans l'emballage, ce qui permet de configurer la pente et l'avantage de la crosse comme suit :

- Cale de droite 65 mm C-65-DX
- Cale de droite 50 mm C-50-DX
- Cale de gauche 65 mm C-65-SX
- Cale de gauche 50 mm C-50-SX

La figure illustre les combinaisons possibles de position des cales montées sur l'arme et présentes dans l'emballage.



POUR MODIFIER LE RÉGLAGE DE LA PENTE DANS UNE DES HUIT CONFIGURATIONS POSSIBLES, PROCÉDEZ COMME SUIT.



L'avantage de droite est indiqué par les lettres DX, l'avantage de gauche est indiqué par les lettres SX.

La valeur de la pente est indiquée par les chiffres 50, 55, 60, 65.

Les valeurs de la pente et de l'avantage doivent être identiques pour les deux cales d'après la figure 49.

OUTILS NÉCESSAIRES

- Tournevis droit et cruciforme
- Tournevis à étoile Torx T10 et T15
- Clé hexagonale de 6 mm
- Clé à douille de 13 mm
- Clé dynamométrique conseillée avec rallonge à douille de 13 mm. Serrez en appliquant un couple de 9-11 N/m.

Cross en plastique avec kick-off mega et plus A400 XTREME PLUS et 1301 COMPETITION PRO

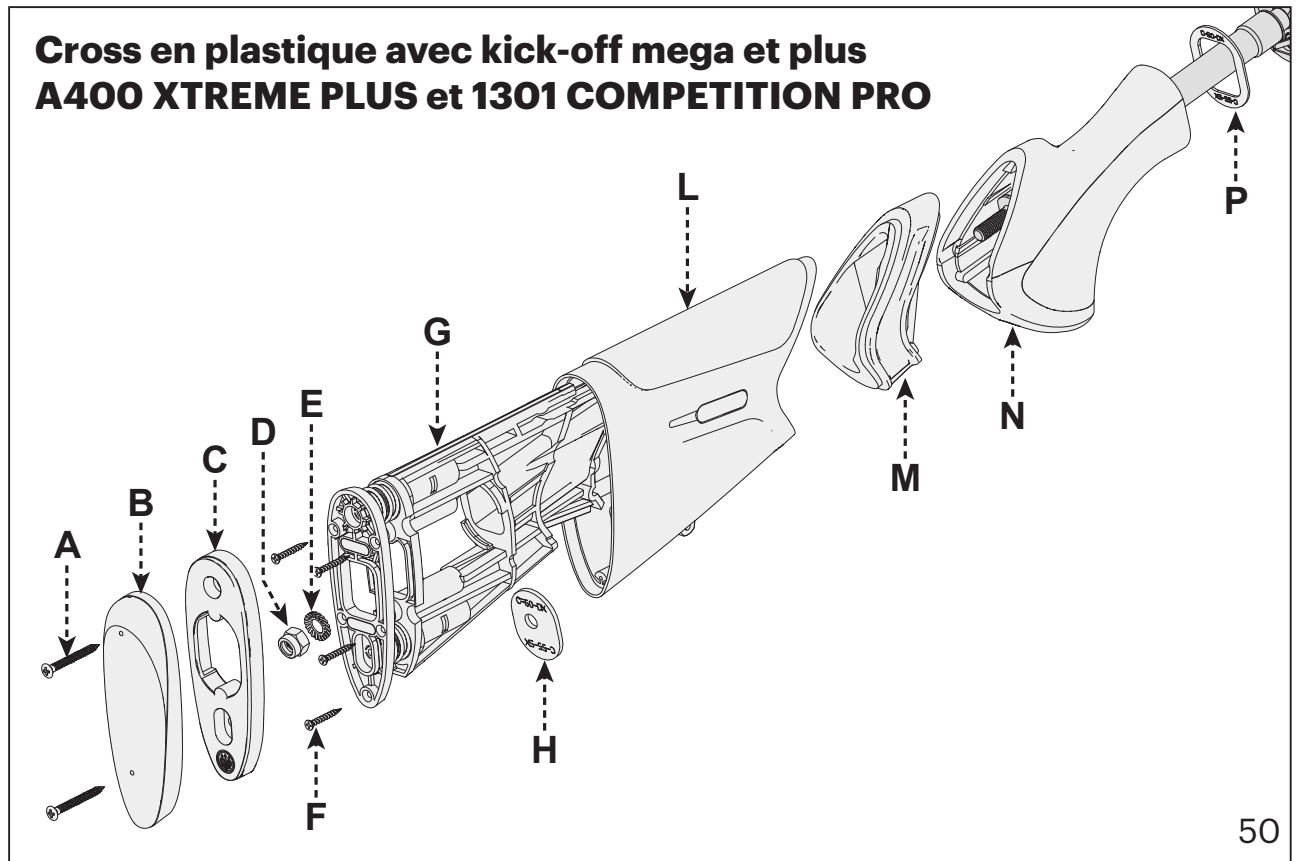

50

DÉMONTAGE

- À l'aide d'un tournevis cruciforme de dimension adaptée, dévissez et retirez les deux vis (A) noyées dans la plaque de recul.
- Enlevez la plaque de recul (B) et l'entretoise (C) qui couvre le kick-off.
- À l'aide d'une clé à douille de 13 mm, dévissez complètement l'écrou de serrage; retirez l'écrou (D) et la rondelle à ressort (E) internes.

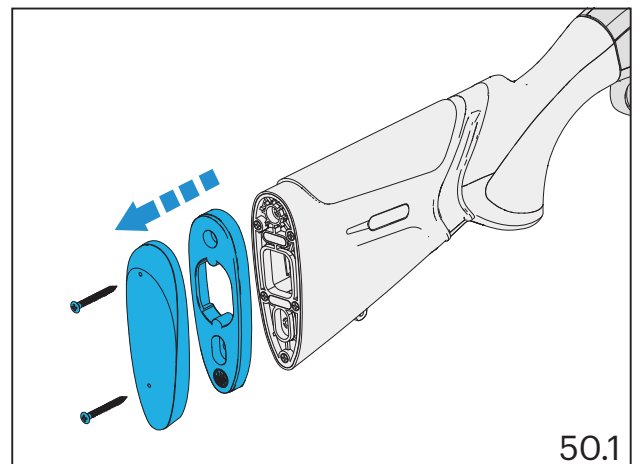

50.1

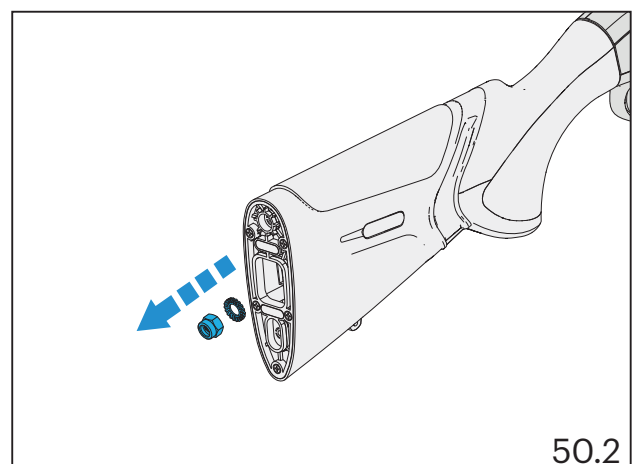

50.2

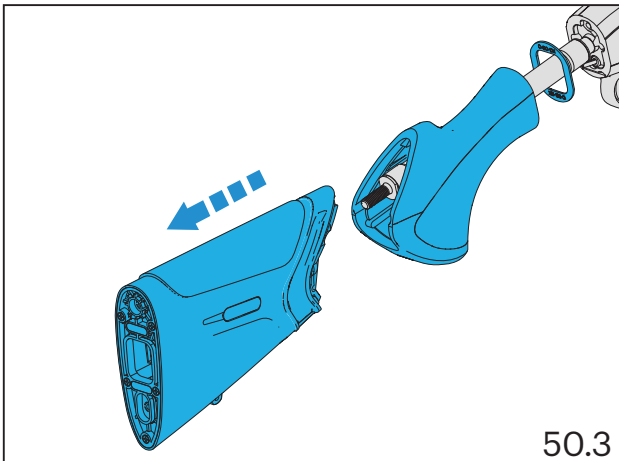

50.3

- Séparez la crosse (L) et enlevez la cale avant (P) ainsi que la poignée (N).
- Avec un tournevis torx T10, dévissez et enlevez les 5 vis (F) qui fixent le kick-off au sabot de la crosse.
- Enlevez le joint en caoutchouc (M) en l'extrayant par l'avant.
- Éjectez le kick-off (G) en le poussant hors du sabot de la crosse (L)
- Enlevez la cale (H), en la tournant pour la dégager de son logement.

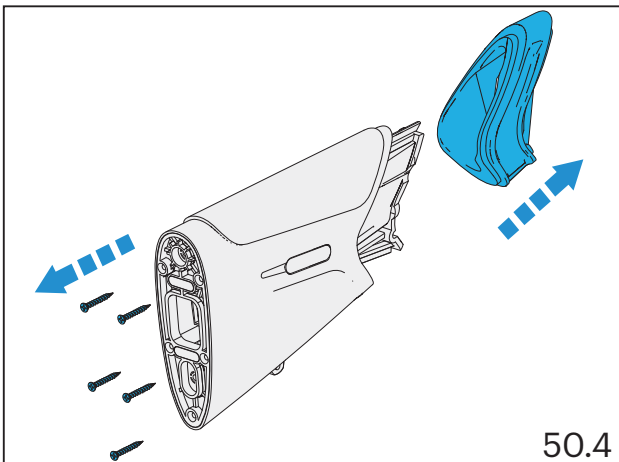

50.4

REMONTAGE

- Effectuez les opérations du démontage dans l'ordre inverse.

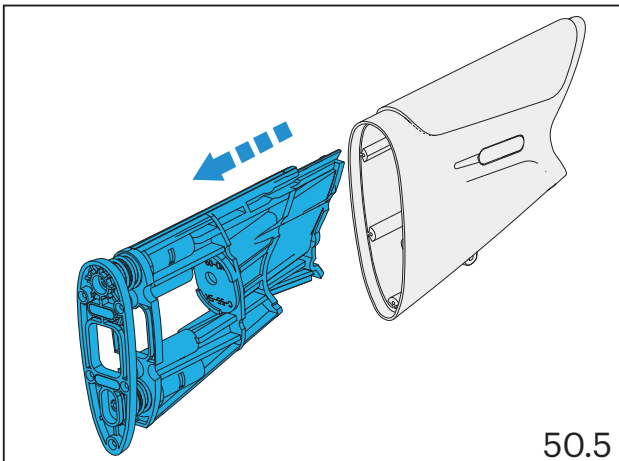

50.5

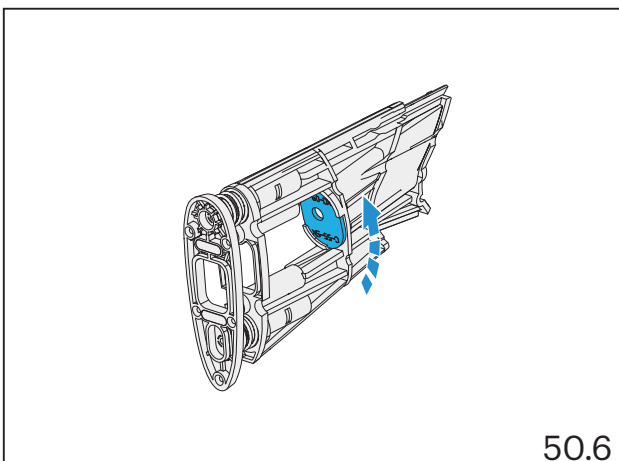

50.6

Crosse en bois avec kick-off A400 UPLAND et A300 WOOD

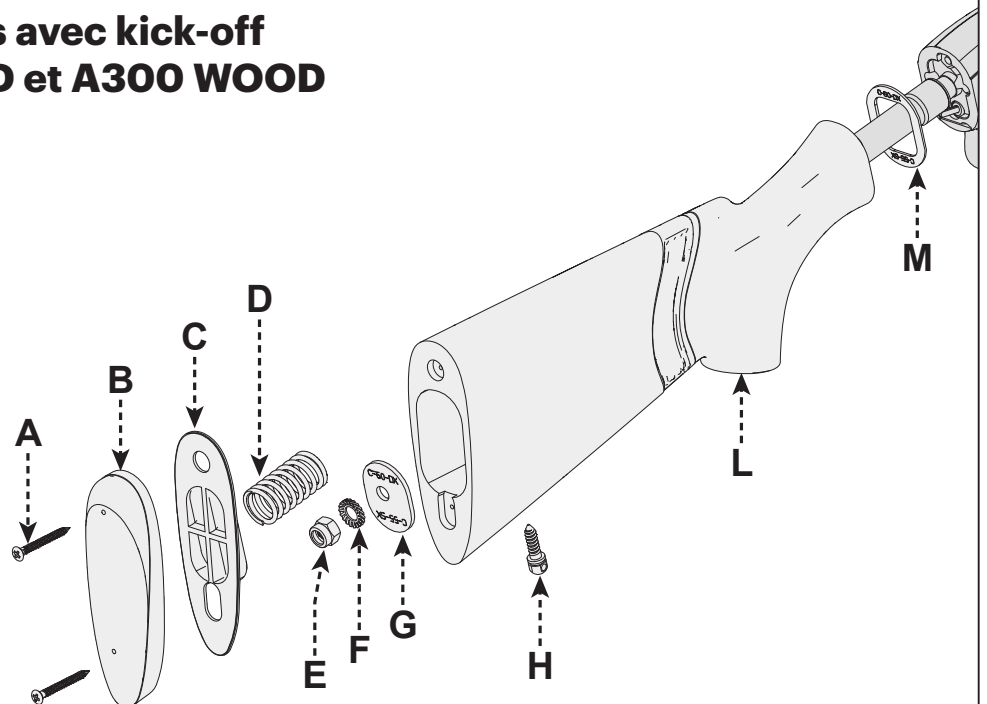

51

DÉMONTAGE

- À l'aide d'un tournevis cruciforme de dimension adaptée, dévissez et retirez les deux vis (A) noyées dans la plaque de recul.
- Enlevez la plaque de recul (B), l'entretoise (C) qui couvre le kick-off et le ressort de récupération (D).

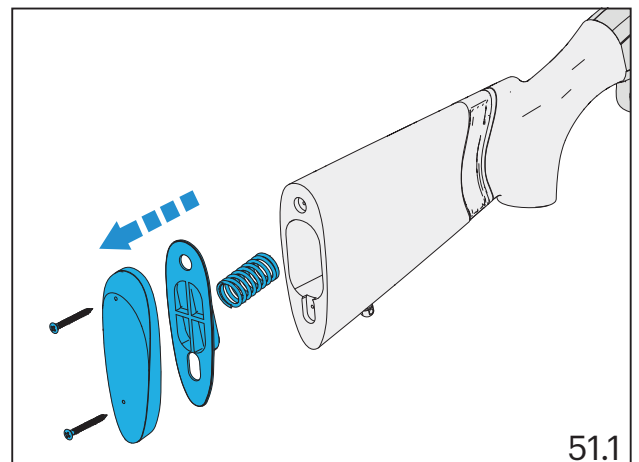

51.1

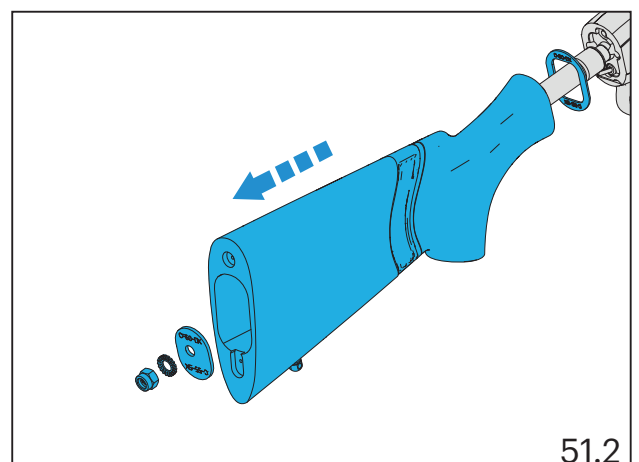

51.2

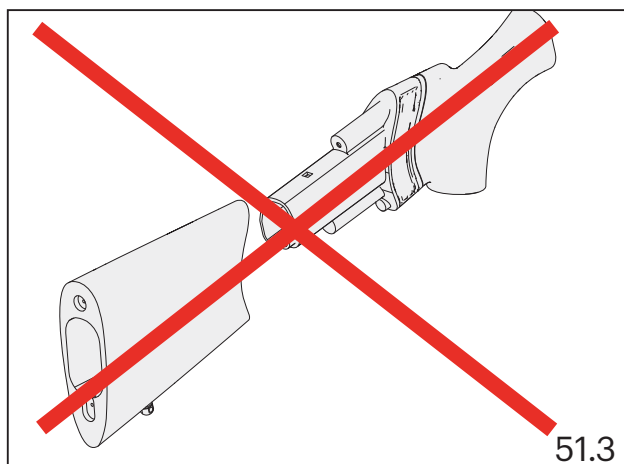

- À l'aide d'une clé à douille de 13 mm, dévissez complètement l'écrou de serrage ; retirez l'écrou (E) et la rondelle à ressort (F) internes.
- Séparez la crosse (L) et la carcasse et enlevez la cale avant (M) ainsi que la cale arrière (G) de leur logement à l'intérieur de la crosse.
- **Veillez à ne pas séparer les deux parties de la crosse (fig. 51.3).**

REMONTAGE

- Effectuez les opérations du démontage dans l'ordre inverse.

Crosse en bois avec kick-off A400 XPLOR et A400 XCELL

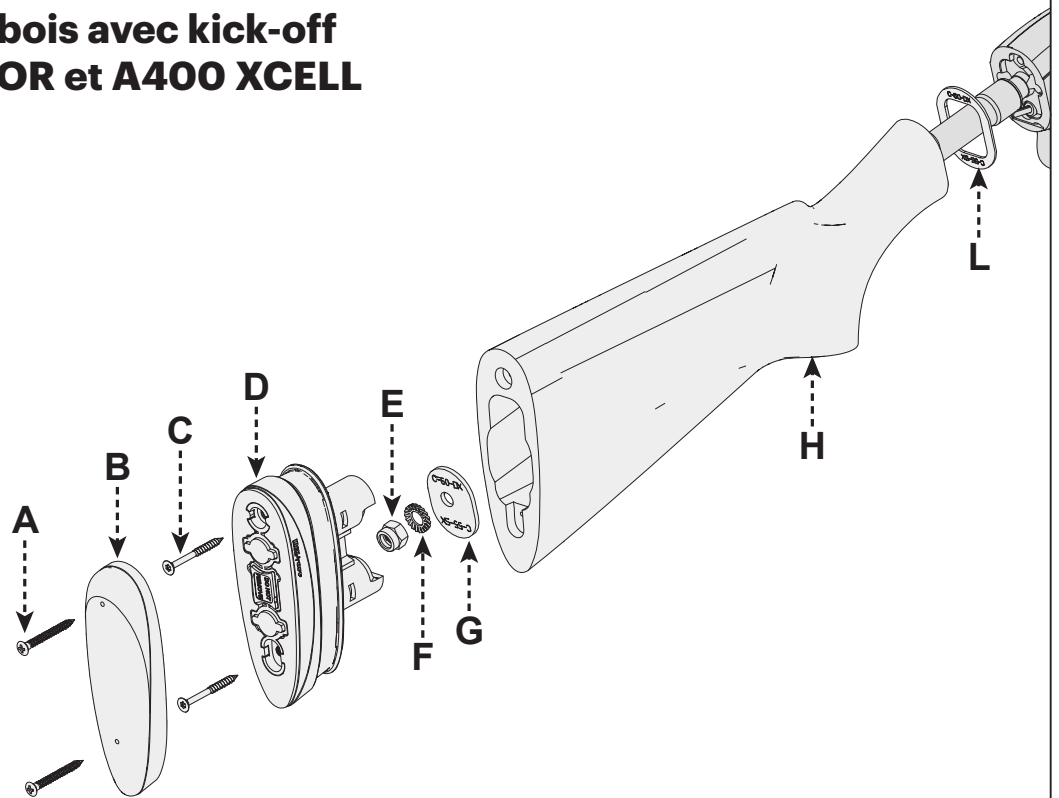

52

DÉMONTAGE

- À l'aide d'un tournevis cruciforme de dimension adaptée, dévissez et retirez les deux vis (A) noyées dans la plaque de recul.
- Démontez la plaque de recul (B).
- Avec un tournevis torx T15, dévissez et enlevez les 2 vis (C) qui fixent le kick-off au sabot de la crosse.

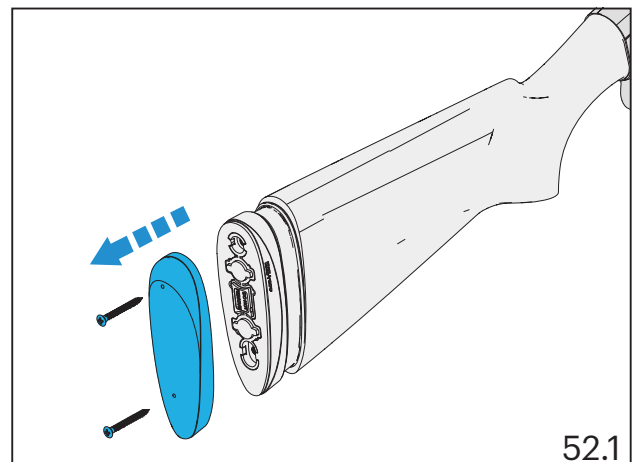

52.1

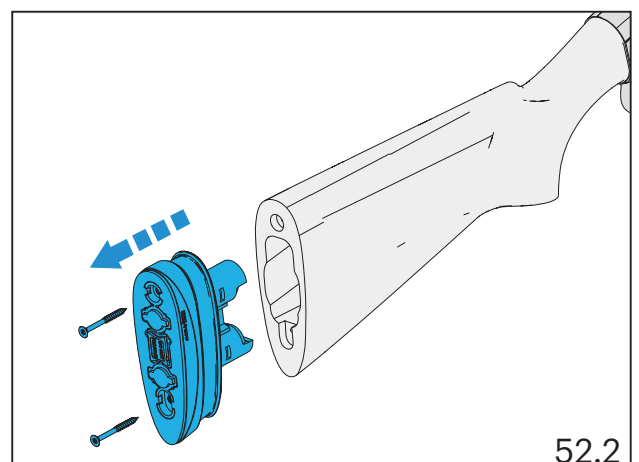

52.2

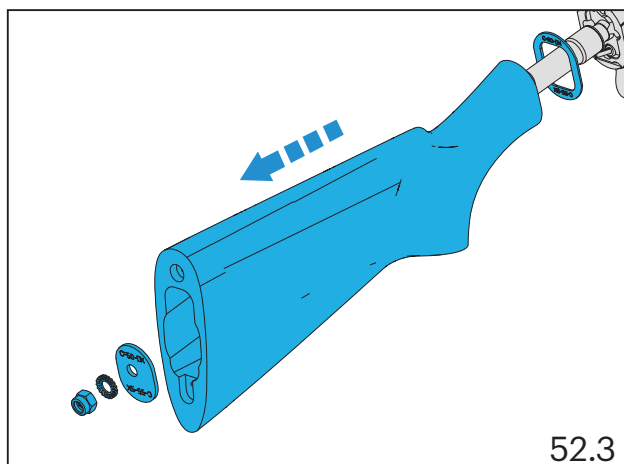

- À l'aide d'une clé à douille de 13 mm, dévissez complètement l'écrou de serrage ; retirez l'écrou (E) et la rondelle à ressort (F) internes.
- Séparez la crosse (H) et la carcasse et enlevez la cale avant (L) ainsi que la cale arrière (G) de leur logement à l'intérieur de la crosse.

REMONTAGE

- Effectuez les opérations du démontage dans l'ordre inverse.

Crosse en plastique avec kick-off A350 et 1301 TACTICAL

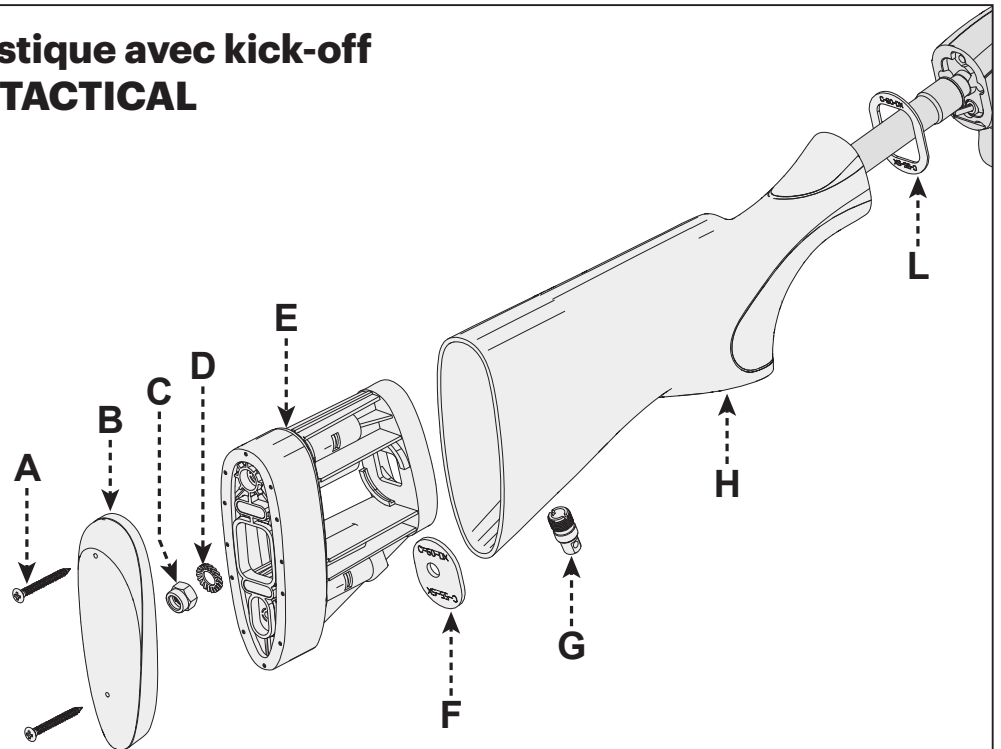

53

DÉMONTAGE

- À l'aide d'un tournevis cruciforme de dimension adaptée, dévissez et retirez les deux vis (A) noyées dans la plaque de recul.
- Démontez la plaque de recul (B).
- À l'aide d'une clé à douille de 13 mm, dévissez complètement l'écrou de serrage ; retirez l'écrou (C) et la rondelle à ressort (D) internes.

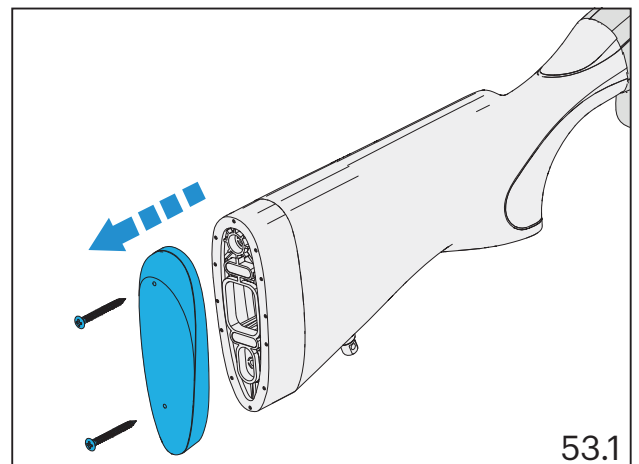

53.1

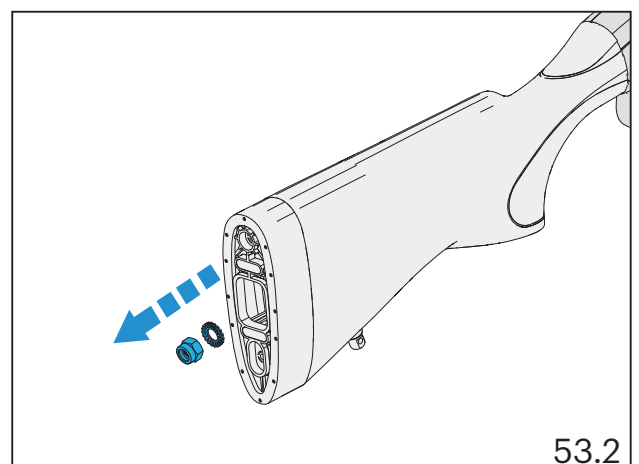

53.2

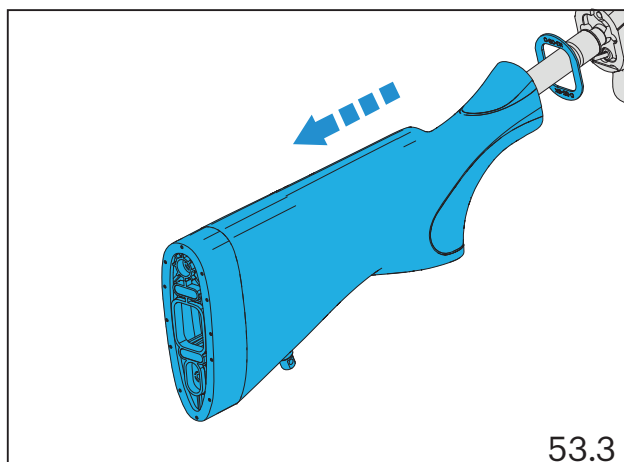

53.3

- Séparez la crosse (H) et la carcasse et enlevez la cale avant (L).
- Dévissez la vis grenadière (G).
- Éjectez le kick-off (E) en le poussant hors du sabot de la crosse (H).
- Enlevez la cale (F), en la tournant pour la dégager de son logement.

REMONTAGE

- Effectuez les opérations du démontage dans l'ordre inverse.

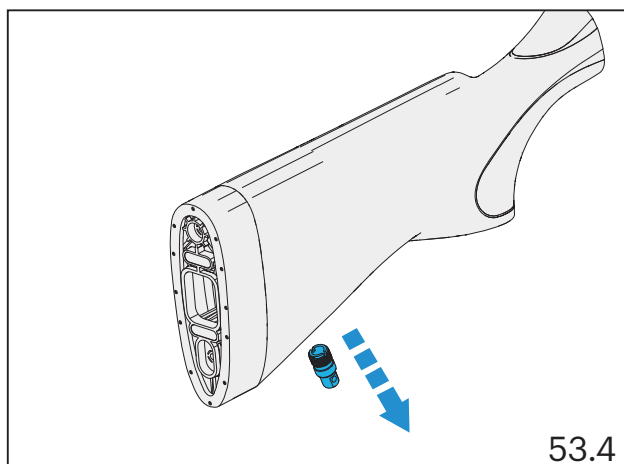

53.4

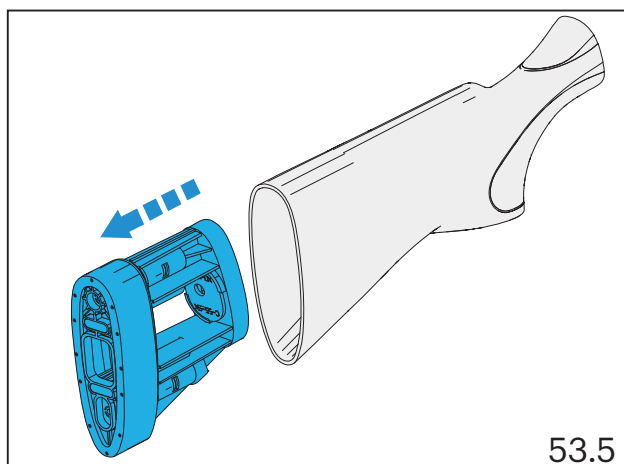

53.5

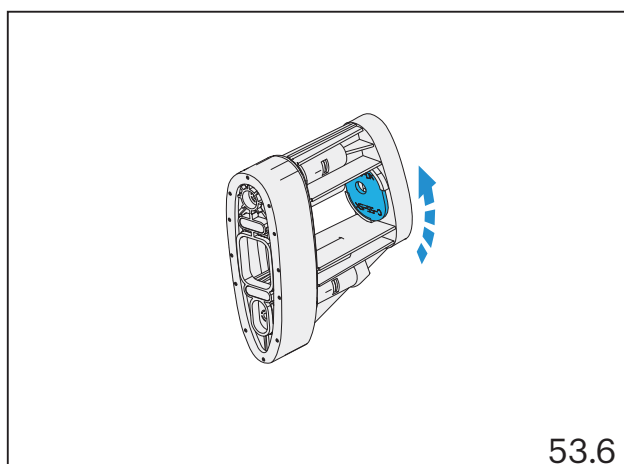

53.6

Crosse en plastique sans kick-off A350 et 1301 TACTICAL

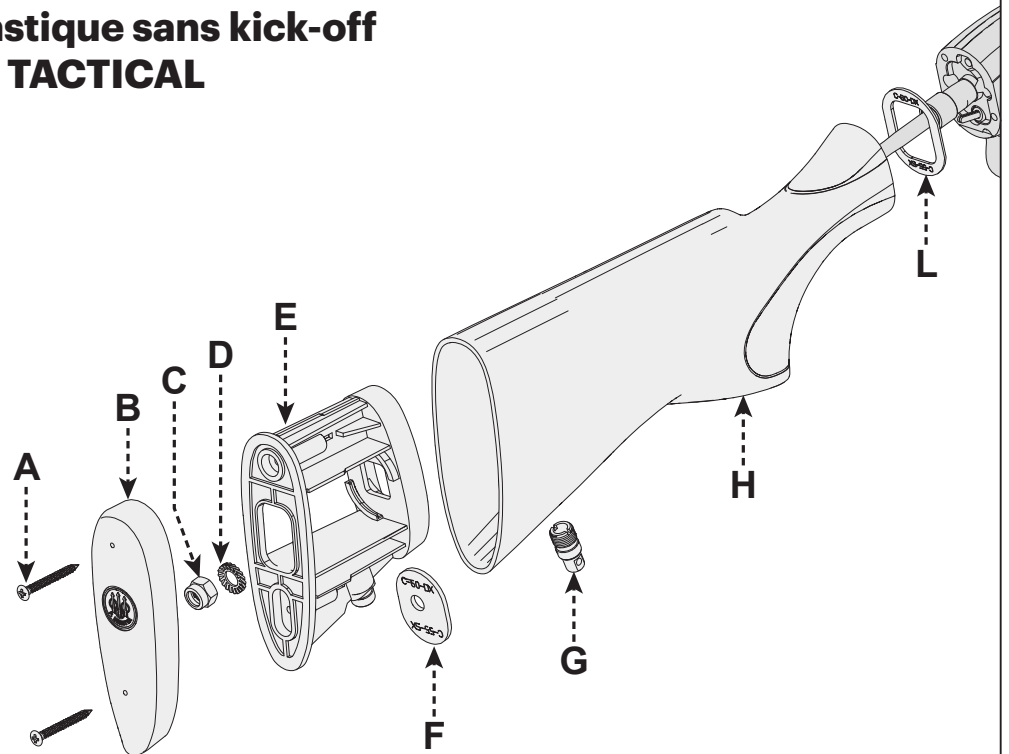

54

DÉMONTAGE

- À l'aide d'un tournevis cruciforme de dimension adaptée, dévissez et retirez les deux vis (A) noyées dans la plaque de recul.
- Démontez la plaque de recul (B).
- À l'aide d'une clé à douille de 13 mm, dévissez complètement l'écrou de serrage ; retirez l'écrou (C) et la rondelle à ressort (D) internes.

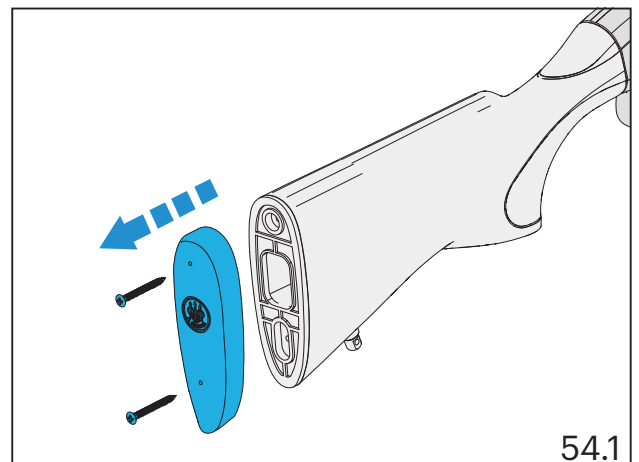

54.1

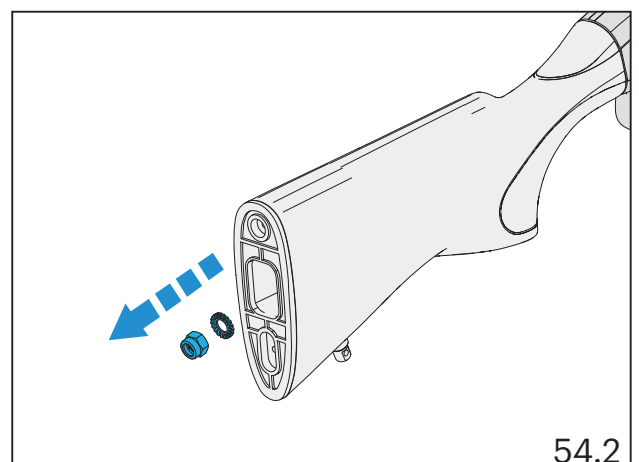

54.2

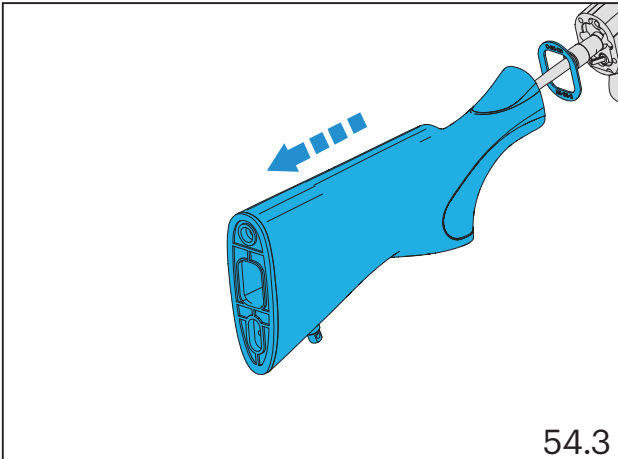

54.3

- Séparez la crosse (H) et la carcasse et enlevez la cale avant (L).
- Dévissez la vis grenadière (G).
- Éjectez l'insert (E) en le poussant hors du sabot de la crosse (H).
- Enlevez la cale (F), en la tournant pour la dégager de son logement.

REMONTAGE

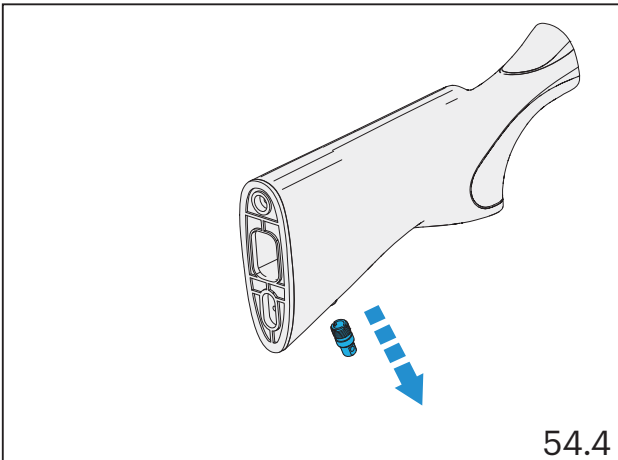

54.4

- Effectuez les opérations du démontage dans l'ordre inverse.

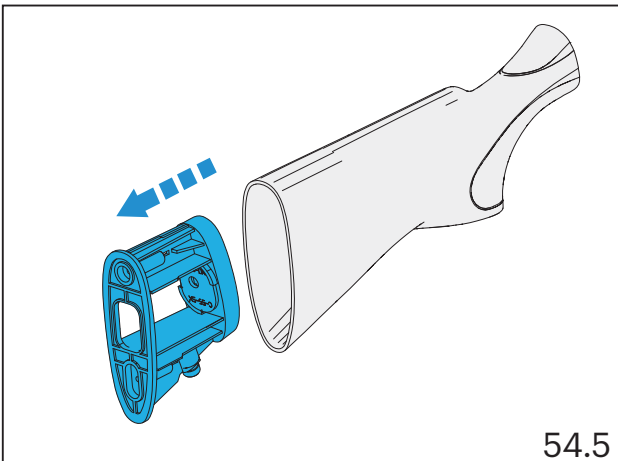

54.5

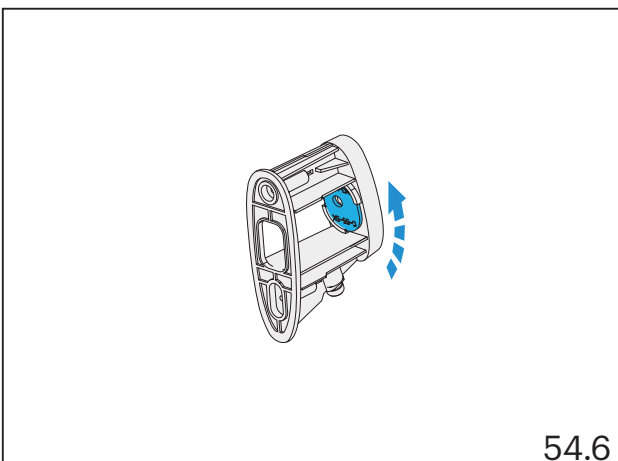

54.6

Crosse en bois sans kick-off A300 OUTLANDER

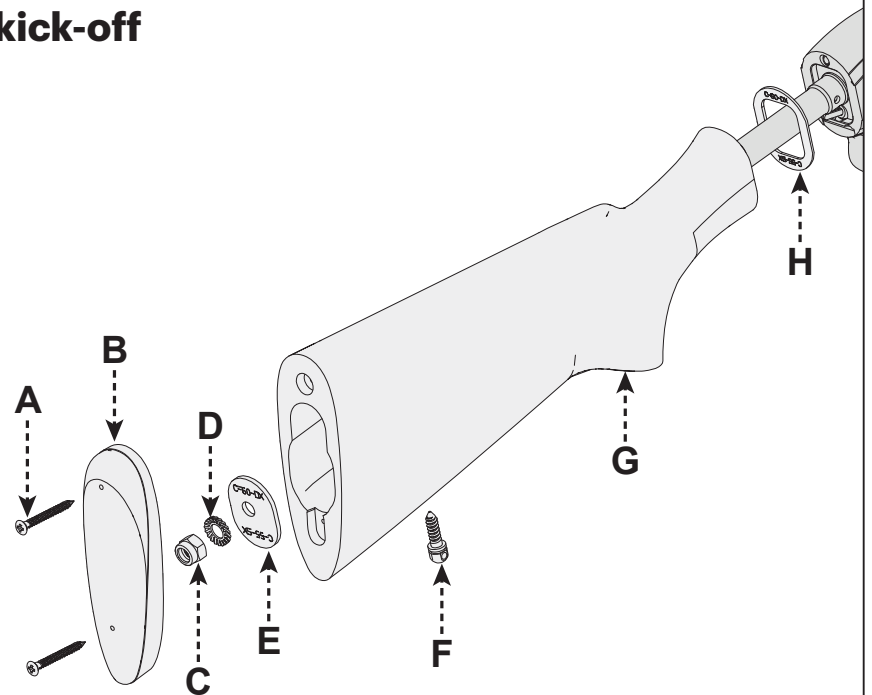

55

DÉMONTAGE

- À l'aide d'un tournevis cruciforme de dimension adaptée, dévissez et retirez les deux vis (A) noyées dans la plaque de recul.
- Démontez la plaque de recul (B).
- À l'aide d'une clé à douille de 13 mm, dévissez complètement l'écrou de serrage; retirez l'écrou (C), la rondelle à ressort (D) internes et la cale arrière (E).
- Séparez la crosse (G) et la carcasse et enlevez la cale avant (H).

REMONTAGE

- Effectuez les opérations du démontage dans l'ordre inverse.

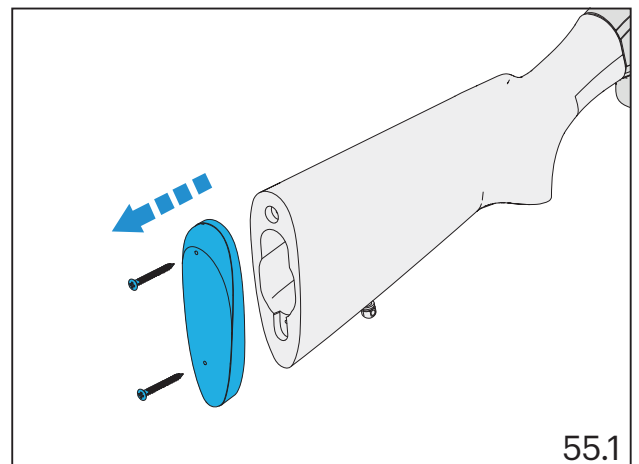

55.1

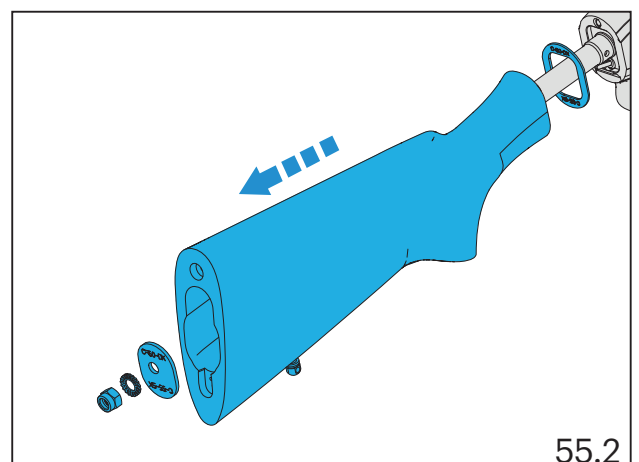

55.2

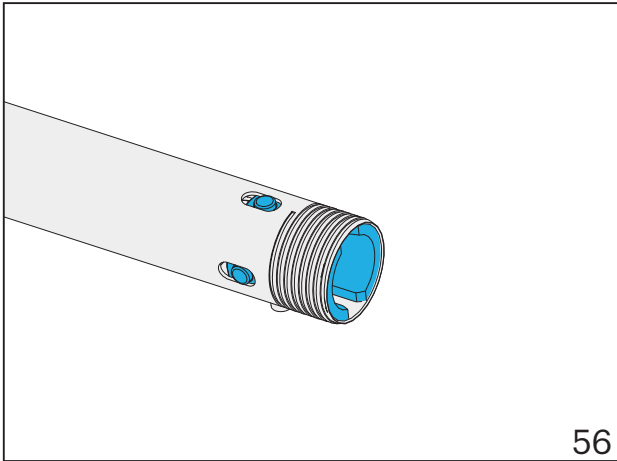

56

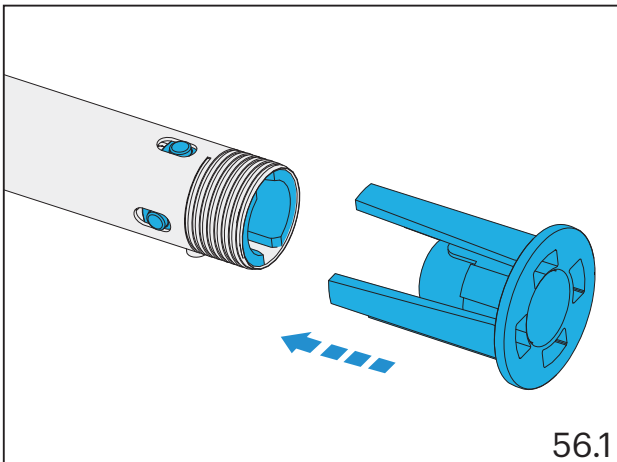

56.1

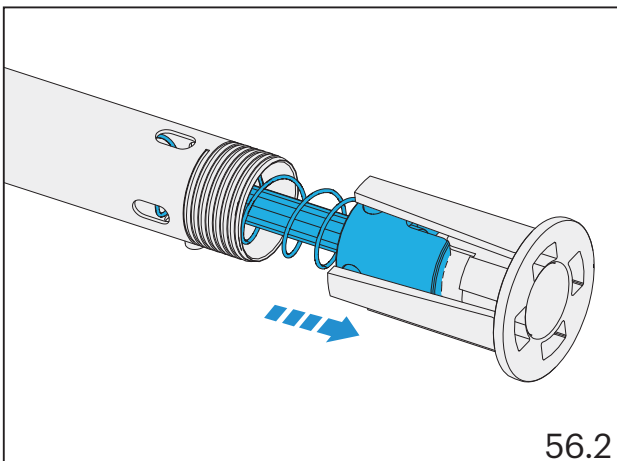

56.2

BOUCHON DE MAGASIN POUR MODÈLES MUNIS DU B-LOCK CAP

DÉMONTAGE

- Démontez le canon (voir paragraphe « Démontage du canon » à la page 35).

Avis

Pour les modèles en question, on a prévu l'outil spécifique qui facilite le démontage du bouchon de magasin (fig. 56). Procédez comme suit :

- positionnez l'outil sur le tube-magasin et faites coïncider ses ailettes avec les fentes d'arrêt du bouchon de magasin (fig. 56.1) ;
- comprimez les ailettes pour décrocher les dents d'arrêt du bouchon.

AVERTISSEMENT

LE BOUCHON DE MAGASIN EST SOUS L'EFFET DE LA POUSSÉE DU RESSORT DE MAGASIN : RETENEZ LE GROUPE « OUTIL-BOUCHON » POUR ÉVITER QU'IL NE S'ÉCHAPPE BRUSQUEMENT. EXTRAYEZ DU TUBE-MAGASIN L'OUTIL AVEC LE BOUCHON ET LE RESSORT CORRESPONDANT (FIG. 56.2).

REMONTAGE

- Introduisez le bouchon de magasin avec le ressort dans le tube-magasin (fig. 56.3).
- Vérifiez que les dents d'arrêt du bouchon s'encastrent dans les fentes respectives réalisées sur le tube-magasin (fig. 56.4).
- Remontez le canon (voir paragraphe « Remontage du canon » à la page 44).

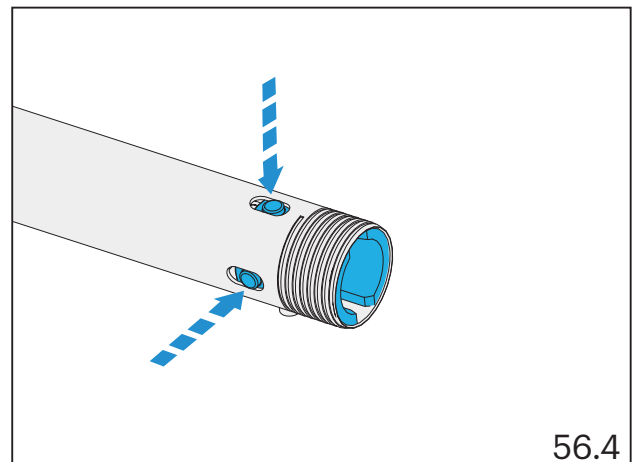
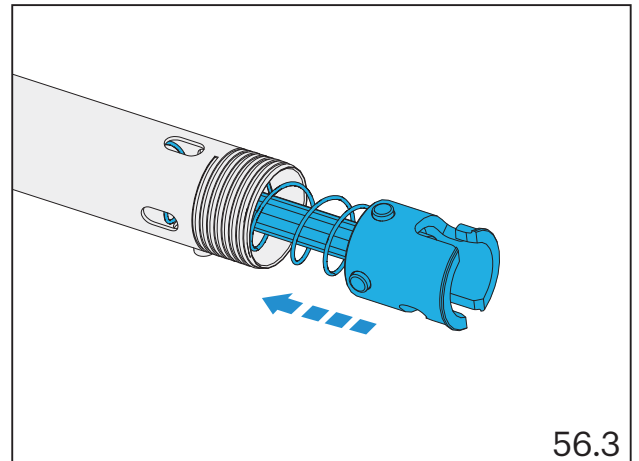

RÉGLAGE DE LA BANDE B-FAST -**FIG. 57**

Certains fusils pour le tir sont munis d'une bande B-Fast réglable, qui permet de modifier le point d'impact sur la hauteur de la bande.

La bande B-Fast est munie de :

“a” mécanisme de blocage du volant de réglage

“b” mécanisme de réglage avant

“c” mécanisme de réglage arrière (uniquement pour les modèles qui le prévoient)

- volant de réglage « D »
- arrêt volant de réglage « E »
- vis de blocage arrêt volant « F »
- bloc de réglage bande « G »
- vis de fixation bande « H »
- clé fournie « L »
- tournevis fourni « M »

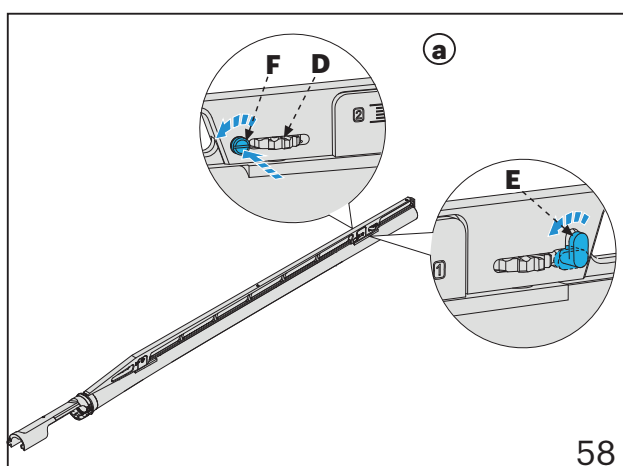
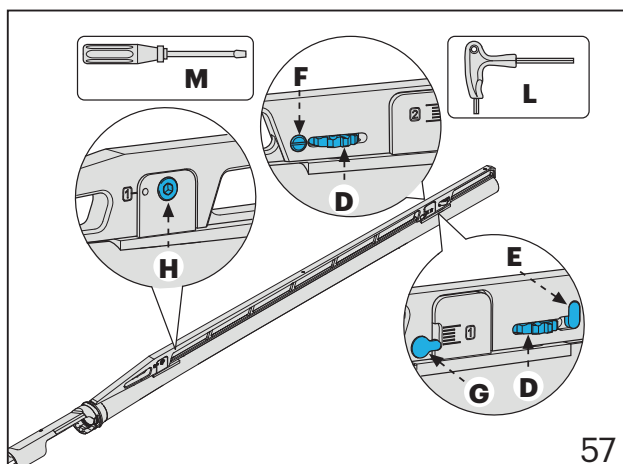
**Blocage du volant de réglage****(a-fig. 58)**

- Desserrer la vis « F » arrêt du volant « E » et la pousser jusqu'à ce que l'arrêt « E » soit libre de tourner hors de son logement.
- Faire tourner l'arrêt « E » de 90° et le pousser dans le siège horizontal.
- Serrer à fond la vis « F ».

Mécanisme avant (b-fig. 59)

Le mécanisme avant « b » permet de régler avec précision le point d'impact sur la cible. Il est muni de deux échelles graduées :

- l'échelle « 1 », située du côté droit du support de la bande, doit être utilisée lorsque le mécanisme arrière « c » se trouve dans la position 1;
- l'échelle « 2 » (uniquement pour les modèles qui le prévoient), située du côté gauche du support de la bande, doit être utilisée lorsque le mécanisme arrière “c” se trouve dans la position 2.

Le mécanisme avant est également muni d'un volant de réglage « D » qui permet de régler avec précision le point d'impact sur la cible, en soulevant ou en abaissant la partie avant de la bande.

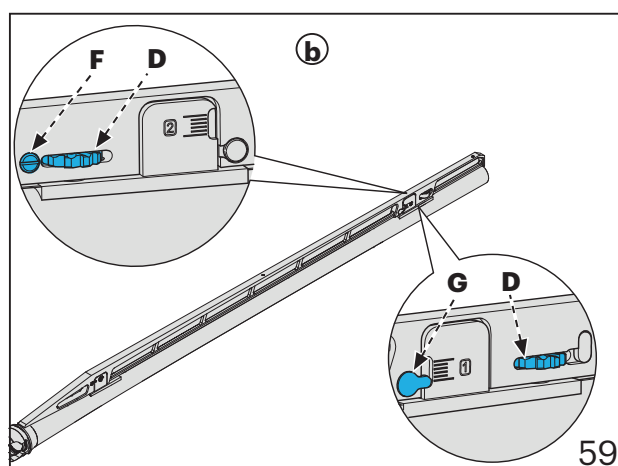

PRÉCAUTION

Ne pas tourner le volant de réglage « D » si l'on n'a pas préalablement desserré la vis de fixation « F ».

PRÉCAUTION

Le bloc de réglage de la bande « G » doit toujours se situer à l'intérieur des limites inférieure ou supérieure de l'échelle graduée.

Le franchissement de ces limites risque de générer un effet de résonance gênant au moment du tir.

Mécanisme arrière (c - fig. 60) (uniquement pour les modèles qui le prévoient)

Le mécanisme arrière « c » permet de régler la hauteur de la bande sur deux positions au choix :

- la position « 1 » (inscription du côté droit du support de la bande) correspond à une hauteur de la bande de 25 mm;
- la position « 2 » (inscription du côté gauche du support de la bande) correspond à une hauteur de la bande de 30 mm.

Réglage de la hauteur de la bande (uniquement pour les modèles avec réglage arrière)

Le fusil est fourni avec la bande dans la position 1, qui correspond à 25 mm.

Pour augmenter la hauteur jusqu'à 30 mm, procéder comme suit.

- À l'aide de la clé fournie « L », desserrer la vis de fixation arrière de la bande « H ».
- Tourner le volant de réglage « D » jusqu'au dernier cran en haut, en veillant à ne pas tourner excessivement.
- Dévisser et enlever la vis « H » (fig. 61).
- Soulever la bande au niveau de la position 2 (inscription du côté gauche du support de la bande).
- Introduire la vis de fixation de la bande « H » dans le logement correspondant sans visser.
- Enlever le bloc de réglage « G » (utiliser la clé « L » pour faciliter l'opération) (fig. 62).

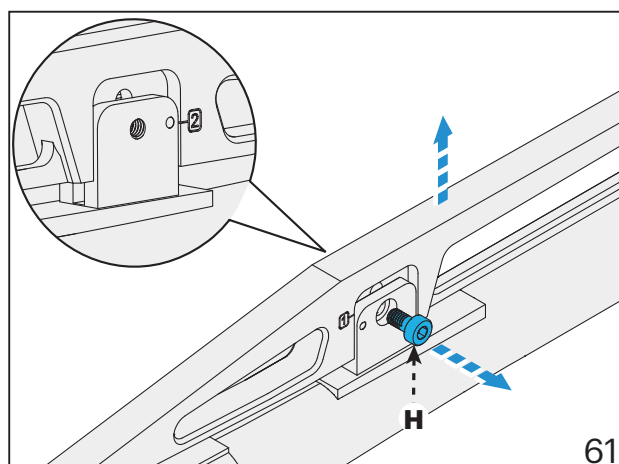
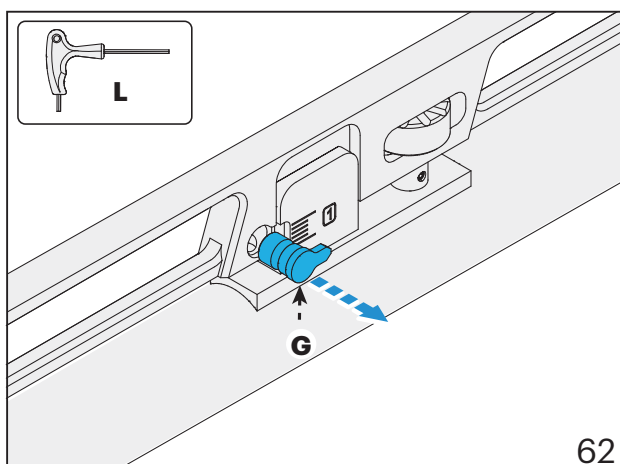
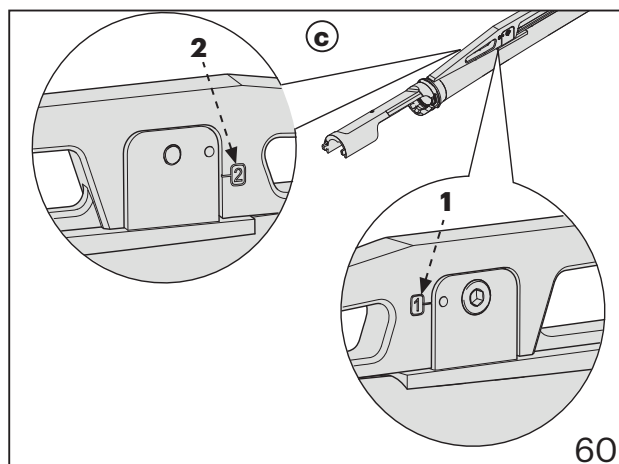

- Inverser la position du bloc de réglage « G », en l'insérant dans le logement du côté gauche (fig. 63).
- Visser à fond la vis de fixation « H » de la bande (fig. 64).

Modifier le point d'impact sur la cible

- Avec la clé fournie « L », desserrer la vis de fixation de la bande « H » en sens anti-horaire d'environ un tour.
- Tourner le volant de réglage « D » en sens horaire ou anti horaire jusqu'à ce qu'on atteigne le point d'impact souhaité.
- En tournant le volant en sens horaire, on monte le point d'impact; vice versa, en tournant le volant en sens anti horaire, on abaisse le point d'impact.
- Au terme du réglage, serrer la vis de fixation « H », en la tournant en sens horaire.

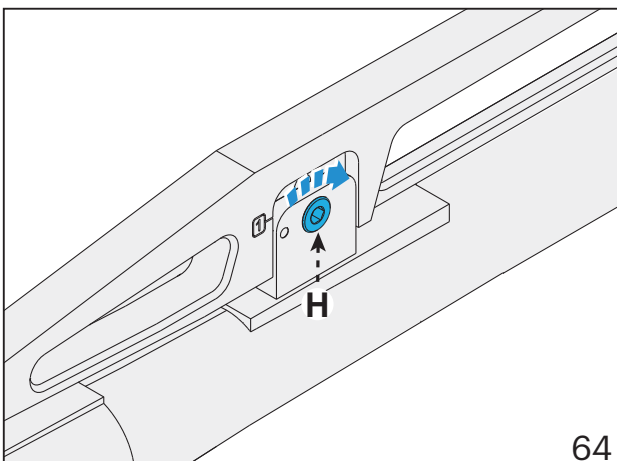
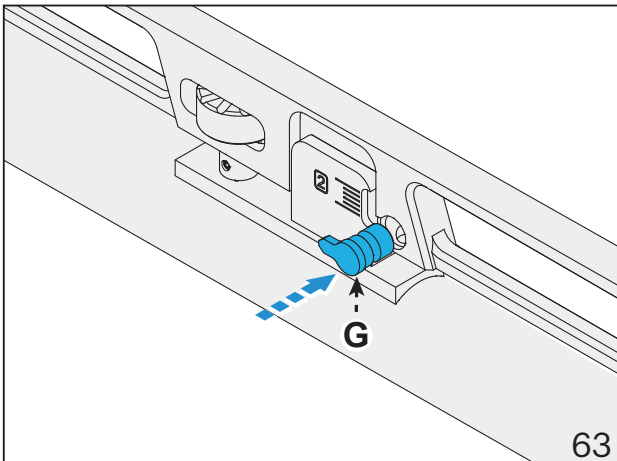

STOCKAGE

AVERTISSEMENT

RANGÉZ SÉPARÉMENT LES ARMES ET LES MUNITIONS, DANS DES BOÎTIERS FERMÉS A CLÉ, HORS DE LA PORTÉE DES ENFANTS ET DES TIERS NON AUTORISÉS !

PRÉCAUTION

Il est conseillé de ranger le fusil démonté (canon-garde-main et carcasse-crosse) dans la mallette. Avant de ranger le fusil, vérifiez toujours l'état de l'étui et du fusil. Tous les deux doivent être parfaitement secs.

Les traces d'humidité et les gouttes d'eau peuvent détériorer le fusil.

PRÉCAUTION

Ne rangez pas le fusil dans un étui en cuir, en tissu ou en toile. Ces matières attirent l'humidité, même si elles sont apparemment sèches.

GARANTIE

PRÉCAUTION

La garantie et l'extension de la période de réparation sous garantie figurent dans l'emballage de votre fusil Beretta. Veuillez consulter la GARANTIE et les instructions correspondantes au cas où il serait nécessaire de demander un service de réparation sous garantie.

Avis

Les grossistes, les revendeurs ou les armuriers (à moins qu'ils ne disposent d'un Service d'Assistance agréé par le Fabricant ou par les Distributeurs officiels) ne sont pas autorisés à effectuer des réparations ou des réglages sous Garantie pour le compte et au nom du Fabricant.

Avis

La Garantie n'est valable que pour l'acheteur original du fusil.

SEMI-AUTOMATIQUE MANUEL D'UTILISATION



FABBRICA D'ARMI P. BERETTA S.P.A.
VIA PIETRO BERETTA, 18
I 25063 GARDONE VAL TROMPIA, BRESCIA, ITALY

BERETTA.COM